

保养和安全

印第安 FTR

用户手册



2023

 **警告**

阅读、理解并遵守本《手册》和所有产品标签上的全部说明和安全注意事项。
若未遵守这些安全注意事项，可能会导致人员重伤或死亡。

 **警告**

运行、保养及维修一辆客运车辆或越野车辆时，您可能会吸入发动机废气、一氧化碳、邻苯二甲酸酯和铅等化学物质。在加利福尼亚州均知道这类化学物质会导致癌症、先天缺陷或其他生殖损害。维修您的爱车时，应避免吸入废气，请勿让发动机空转（必要时除外），在通风良好的区域修车，并戴上手套或经常洗手，尽可能地减小吸入量。

了解更多信息，登录 www.P65Warnings.ca.gov/passenger-vehicle。



用户手册

印第安摩托车 FTR

印第安摩托车 FTR Sport (FZM221)

印第安摩托车 FTR R Carbon (FZR221)

本《手册》的所有内容均根据本《手册》出版时可获得的最新产品信息编写。产品改进或其他变更可能导致本《手册》内容与摩托车实际情况有所差异。本《用户手册》中的所有描述和/或程序仅供参考。

若有任何遗漏或误差，北极星概不承担责任。印第安摩托车公司保留随时更改本《手册》的权利，不需要针对之前已制造摩托车进行通知，也无义务对之前已制造摩托车进行相同或类似更改。明确禁止再版或重复使用本《手册》中的各描述和/或程序，无论全部或部分。

除非另有说明，商标归印第安摩托车国际有限责任公司所有。

驾乘指挥®是北极星工业有限公司的注册商标，电池保镖®是 VDC 电子公司的注册商标，Apple®和 App Store®是苹果公司的注册商标，iOS®是思科技术公司的注册商标，Bluetooth®是蓝牙技术联盟公司的注册商标，AXALTA®是艾仕得涂料系统知识产权有限公司的注册商标，象牌®与路德克®是倍耐力轮胎有限公司的注册商标。Google Play®是谷歌有限责任公司的注册商标。NGK®是 NGK 火花塞有限公司的注册商标。

9940690 第 02 版

恭喜您购得一辆全新的印第安摩托车。选择拥有一辆印第安摩托车，您就可以成为享誉美国历史的摩托车驾驶精英家族中的一员。

您所购买的全新摩托车是我公司工程团队、设计团队和组装团队倾力奉献和技术的结晶。其设计和制造工艺满足我公司目标——为您提供高质量摩托车，能够实现多年无故障驾驶。我公司希望您能够像我公司制造生产团队一样以您所驾驶的摩托车为傲。

我公司恳请您通读本《用户手册》。本《手册》包括摩托车安全驾驶和恰当保养方面的基本信息。

印第安摩托车授权经销商最了解您所购买的摩托车，可向其咨询相关服务和帮助。使用先进设备和方法的技师具备最佳资质，为您的摩托车执行所有必要的修理和维修。

印第安摩托车公司遵守目标销售区域的所有联邦、州和本地安全及排放法规。

下列标志语和符号贯穿本《手册》。当使用这些标志语和符号时，则标示内容涉及您和其他人的安全。在阅读本《手册》之前，请熟悉这些标志语和符号的含义。

 危险

“危险”表示有危险情况，如果不予避免，将导致死亡或重伤。

 警告

“警告”字样表示危险处境，如不避免，可能造成驾驶员、旁人或车辆检查、维修人员伤亡。

 小心

安全警示标志加“小心”字样，表示此处存在潜在危险，可能会导致人员轻伤或车辆损坏。

重要信息

“重要信息”字样表明此处所述内容为部件拆卸、装配和检查过程中需注意的重要提示信息。

注意

“注意”字样表示此处所述内容为关键信息。

提示

“提示”系指一条建议或一个权威指示。

| | |
|-----------------|-----|
| 序言..... | 7 |
| 安全..... | 11 |
| 安全缺陷报告 | 20 |
| 特征和控制装置..... | 23 |
| 驾乘指挥（若配备） | 43 |
| 驾驶前检查..... | 59 |
| 运行..... | 71 |
| 保养..... | 81 |
| 故障排除 | 147 |
| 清洁和储存..... | 151 |
| 规格..... | 157 |
| 保修..... | 165 |
| “三包”规定..... | 177 |
| 保养日志 | 187 |

序言

服务和保修信息

某些程序不包括在本《手册》范围内。请前往经销商处购买《印第安摩托车维修手册》。《维修手册》中提供的某些程序需要专业的知识、设备和培训。在您尝试对您的摩托车进行任何维修之前，请确保您具备必要的技术技能和所需工具。如果维修工作超出您的技术知识和经验水平，或者如果维修工作需要用到专用设备，请在尝试维修之前联系授权经销商。

在美国境外驾驶您的摩托车

如果您计划在美国和加拿大以外的国家驾驶您的摩托车：

- 可能没有现成的维修设施或备用零件。
- 可能无可供使用的无铅汽油。使用含铅燃油可能导致发动机损坏、排放系统损坏及保修单失效。
- 汽油的辛烷值可能会非常低。燃油不合适会导致发动机损坏。

钥匙识别码

钥匙识别码印刻在钥匙环上的金属钥匙标签上。如果因为任何原因，需要更换点火钥匙，将钥匙识别码提供给您的印第安摩托车经销商。

发动机识别码

发动机识别码①印刻在侧撑附近的左侧曲轴箱底部。

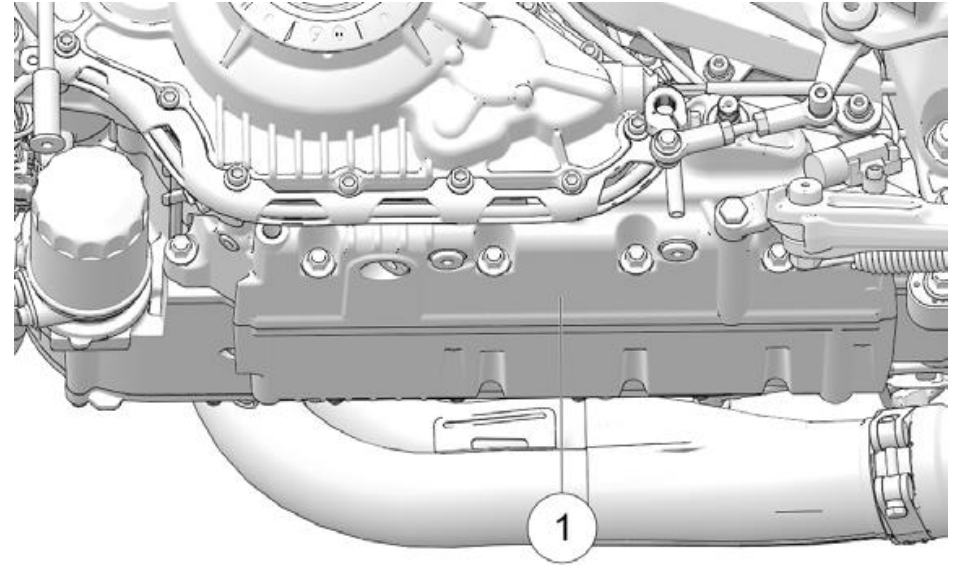

序言识别码记录

| 记录下列重要识别码。 | |
|-------------|--|
| 车辆识别码 (VIN) | |
| 发动机识别码 | |
| 点火钥匙识别码 | |

加拿大工业部 ICES-002 (干扰源设备标准)

本款车辆符合加拿大标准 ICES-002。

触屏合规声明

注意：此设备符合美国联邦通信委员会法规第 15 部分以及加拿大工业部免许可 RSS 标准。操作须遵守以下两个条件：（1）此设备不会造成干扰；（2）此设备必须接收任何干扰，包括可能导致设备不良运行的干扰。

根据无线电设备一般要求 (RSS-Gen) 第 8.4 节，此设备符合加拿大工业部免许可证 RSS 标准。操作须遵守以下两个条件：（1）此设备不会造成干扰；（2）此设备必须接收任何干扰，包括可能导致设备不良运行的干扰。

北极星国际特此声明，无线电设备车内显示单元符合下述指令：

- 2014/53/EU 欧洲无线电设备指令
- 2011/65/EU 危害性物质限制指令 (全新版)
- 2015/863 危害性物质限制指令，2019 年 7 月 22 日

登录下述网址，即可查阅欧盟合规声明全文：
www.polaris.com/compliance

根据 47 CFR 15.21，有意/无意的散热器的用户说明手册应提醒用户，如果未经合规性责任方明确批准即进行变更或修改，则用户可能会失去操作设备的权利。



小心

本设备符合美国联邦通信委员会 (FCC) 法规第 15 部分要求。此类要求旨在提供合理保护，避免在住宅设施中引起有害干扰。该设备产生、使用并发出射频能量。此外，如果未按照说明安装或使用，该设备还可能对无线电通信产生有害干扰。另外，我们不能保证在特定情况下不会产生干扰。



可以通过开关设备检查其是否会对无线电和电视信号接收产生有害干扰。如是，则用户可以尝试通过下述措施纠正干扰：

- 调整或重新布置接收天线。
- 增大设备与接收器之间的间隔。
- 将设备与接收器连接到不同电路上的插座。
- 向经销商或经验丰富的无线电/电视技师寻求帮助。

如未经合规性责任方明确批准即对设备进行更改或改装，则用户可能失去操作设备的权限。

安全

关于《用户手册》



警告

若未遵守推荐的预防措施和程序，可能会导致人员严重受伤甚至死亡。务必留心所有安全注意事项并遵守本《手册》中列出的所有操作、检查和保养程序。

本《手册》中所述之“右”、“左”、“前”或“后”是指驾驶员就坐于摩托车正常驾驶位置时，根据驾驶员的视野所确定的方向。在阅读本《手册》之后，如果您对摩托车的操作或保养还有任何问题，请咨询授权经销商。请访问印第安摩托车公司网址 www.indianmotorcycle.com，确定离您最近的印第安摩托车授权经销商的位置。

请仔细阅读并理解本页开头“安全”章节所述信息。无论是在驾驶情况下或存储情况下，为使您的摩托车保持最佳状态，须理解并遵守第 81 页“保养”章节所列程序。

驾驶摩托车时，请随车携带本《手册》。遵守本《手册》中的预防措施和程序将提升您的驾驶享受并有助于确保您的安全。如果本《手册》不慎遗失或损坏，请通过任何印第安摩托车授权经销商购买一本新的。本《用户手册》应被视为摩托车的一部分，且在所有权变更时应归于摩托车。

安全驾驶实践



警告

不当使用本款摩托车，可能导致人员重伤或死亡。为了将风险降至最低，请在驾驶摩托车之前阅读并理解本节所包含信息。本章节包含印第安摩托车特定安全信息以及普通摩托车安全方面的信息。乘坐摩托车的所有人员（驾驶员和乘客）必须遵守下述安全保护措施。

摩托车驾驶具有固有风险

您可以最大程度地降低这些风险，但并不能完全避免。即使您具备摩托车驾乘经验，也须在驾驶本款摩托车之前阅读本《手册》中的所有安全信息。

- 从合格指导员处获取驾驶员教育课程。该课程将通过指示和实地驾驶帮助您养成或重新建立安全的驾乘习惯。
- 阅读并理解本《用户手册》中的所有信息。
- 遵守本《手册》规定的所有保养要求。参照《印第安摩托车维修手册》或联系授权的印第安摩托车经销商。

设计特性影响摩托车的驾驶方式

- 本款车是专为单个用户设计的铺砌路面或碎石路面用摩托车（如果摩托车配备有乘客座，可搭乘一名乘客）。切勿超出车辆总重额定值或轮轴总重额定值。关于车型相关信息，参见“规格”章节或摩托车车架上的制造信息/车辆识别码标签。
- 在越野环境下驾驶、搭乘一名以上乘客或搭载重量超出最大额定重量，会造成操作困难，可能会导致摩托车失控。
- 在初始 500 英里（800 千米）驾驶过程中，请遵守第 71 页列出的所有磨合程序。否则，可能严重损坏发动机。
- 如果摩托车上有配备挂包、挡风玻璃或乘客靠背，做好准备，降低运行速度，保持摩托车稳定性。

遵守下述通用安全驾驶实践

- 在每次驾驶前，执行驾驶前检查。否则，可能损坏摩托车或造成事故。
- 在彻底熟悉本款摩托车及其所有控制装置之前，请在交通量少或无交通量的区域练习驾驶。在各种路面和不同天气情况下，以中等速度练习驾驶。
- 了解自己的驾驶技术和驾驶极限，并在驾驶技术和极限范围内驾驶摩托车。

- 仅允许具备驾驶执照和驾驶经验的驾驶员驾驶您的摩托车，且须在其熟悉摩托车控制装置和操作之后。确保所有用户在驾驶本款摩托车之前阅读并理解本《用户手册》。
- 请勿疲劳驾驶、带病驾驶、酒驾或药驾（处方药、非处方药和其他药物）。疲劳、疾病、酒精和药物可能会引起睡意，使您失去协调性和平衡性。也会影响您的意识和判断。
- 如果您的摩托车运行不正常，立即矫正问题。参照《印第安摩托车维修手册》或联系您的印第安摩托车授权经销商。您也可以联系其他合格的经销商。
- 即使是在大白天，也应防守驾驶，犹如其他汽车驾驶员未能看到您。汽车驾驶员未能看见或辨认出摩托车是汽车/摩托车交通事故的主要原因。在其他汽车驾驶员能够明显看见您的区域驾驶，并小心观察其驾驶行为。
- 在十字路口应非常小心，因为十字路口是最易发生交通事故的地方。
- 为避免失控，双手应始终握住车把，双脚应始终踩在脚踏板上。
- 遵守速度限制，根据道路、天气和交通情况调节您的驾驶速度和驾驶技术。因为当您快速驾驶时，所有其他条件的影响会变强，可能会影响摩托车的稳定性，增加失控的可能性。
- 请勿在转向锁（如配备）锁定的情况下移动或驾驶摩托车，因为转向装置已被牢牢锁定，可能导致失控。

- 出现下述情况时，应减速：
 - 道路上有凹坑或者路面粗糙或不平坦。
 - 道路上有沙子、泥土、碎石或其他松散物质。
 - 道路湿滑、结冰或有油渍。
 - 道路上有涂漆面、井盖、金属栅板、铁路平交道口或其他打滑路面。
 - 大风、下雨天气或造成路面湿滑的天气或者瞬息万变的天气条件。
 - 交通量大或交通堵塞，车辆间无足够的空隙或不能顺利通过车间空隙。
 - 大型车辆在双向中任一方向驶过或超过您时，该车辆可能在其尾迹产生强气流。
- 在接近弯道时，调整速度并倾斜车身，使您能够在不占道和制动的情况下通过弯道。在弯道超速行驶、采用不当的倾斜角度或制动可能导致失控。
- 当摩托车车身倾斜时，离地间隙会变小。• 在弯道倾斜车身时，请勿使任何部件接触到路面，否则可能导致摩托车失控。
- 请勿牵引拖车。牵引拖车可能会难以操纵摩托车。
- 在驾驶前，应完全收回侧撑。如果未完全收回侧撑，侧撑可能会接触路面，导致摩托车失控。
- 为实现最大制动效力，*同时使用前后制动器*。了解下述制动事实和实践：
 - 后制动器最多能够提供 40% 的摩托车制动力。应同时使用前后制动器。
 - 当路面湿滑或粗糙或者道路上有松散或其他光滑物质时，为避免打滑，逐步施加制动。
 - 如有可能，转弯时避免施加制动。转弯过程中摩托车轮胎的牵引力降低，施加制动可能增加打滑的可能性。在施加制动时，将摩托车车身调节至垂直状态。
 - 配备新制动片和转子后，在城市驾驶条件下（非公路）行驶 250 英里（500 千米），使制动片与新转子紧密配合。应频繁使用制动器。在此期间，制动性能表现欠佳。除非处于紧急情况，否则使用制动器不得过猛。在这段时间内，制动效率将逐渐增加。

防护服

重要信息

穿防护服能降低受伤风险，增加驾驶舒适性。

- 务必穿戴头盔，且头盔必须符合或超过公认的安全标准。美国和加拿大批准的头盔必须有美国交通部（DOT）标识。欧洲、亚洲和大洋洲批准的头盔必须有 ECE 22.05 标识。ECE 标记为圆圈圈住字母 E，字母后面是获得批准的国家识别号。该标签上同时还注明了批准号和序号。某些地区的法律要求用户穿戴认可的头盔。在涉及摩托车的交通事故中，头部受伤是导致死亡的主要原因。统计数据证明，认可的头盔是防止或降低头部受伤的最有效保护措施。头盔应舒适地贴合、紧固、无明显缺陷；此外，此前并未发生过涉及头盔的事故/碰撞。
- 佩戴护目装置，保护眼睛不受风或空气尘粒和物体的影响和伤害。佩戴护面罩，这可以在事故或碰撞时保护您的脸，让您的脸免于受到风或空气中的颗粒或物体的擦伤。某些地区的法律要求用户佩戴护目装置。我公司建议您穿戴标有 VESC 8、V-8、Z87.1 或 CE 标记的已认可个人防护装备。保持护目装置的清洁。

- 所有驾乘人员应穿着颜色亮丽或浅色和/或反光衣服，提高其他汽车驾驶员注意到驾乘人员的可能性。*汽车驾驶员未能看见或辨认出摩托车是汽车/摩托车交通事故的主要原因。*
- 穿戴手套、夹克或配 CE 认证的防护装备的长袖、覆盖脚踝的满帮鞋和长裤，如果摩托车翻车，可防止或减少擦伤、撕裂伤或烧伤。注意不要穿高跟鞋，因为高跟鞋可能会绊到踏板或搁脚板。靴子和裤子应完全包裹住腿、脚踝和双脚，保护皮肤不受发动机和排气系统热量的伤害。
- 请勿穿着宽松的衣服或长靴带，因为宽松的衣服和长靴带可能会触碰到车把、控制杆或脚踏板，或者可能会被车轮缠住，导致摩托车失控或人员重伤。

防抱死制动系统响应

在制动过程中，当防抱死制动器接合时，驾驶员会感觉到制动手柄抖动。*为了达到最佳停车性能，需继续向制动器施加稳定压力。*

搭载乘客



警告

除非摩托车配备有乘客座椅和乘客脚踏板，否则请勿搭载乘客。

- 不得让摩托车的载重超过车辆总重额定值（GVWR）或轮轴总重额定值（GAWR）。有关型号信息，参见本《手册》中的“规格”章节或摩托车车架上的制造信息/车辆识别码标签。
- 根据需要调节骑乘高度。详见“后减震器预加荷载（骑乘高度）检查”和“后减震器预加荷载（骑乘高度）调整”章节。
- 引导乘客用双手牢牢抱住您或抓住乘客扶手，并将双脚搁在乘客搁脚板上。对于无法将双脚平稳放在乘客搁脚板上的乘客，请勿搭乘。双手未抱紧或双脚不能放在乘客搁脚板上的乘客，其身体可能会不规则移动，使摩托车难以操纵，导致摩托车失控。
- 在驾驶前，确保您的乘客知道安全驾驶程序。向乘客说明其不熟悉的安全信息。不知道安全驾驶程序的乘客可能会使您分心，或者其身体移动，使摩托车难以操纵。
- 调整您的驾驶风格，以弥补因为乘客额外重量造成的操纵、加速和制动困难性。否则，可能会造成摩托车失控。

附件的使用

因为印第安摩托车公司不能对销售的每个附件或组合附件进行试验并给出具体建议，摩托车驾驶员有责任确定可以在使用附件或搭载额外重量的情况下安全驾驶摩托车。在选择和安装附件时，遵守下列指南：

- 请勿安装会削弱驾驶员可见距离或摩托车稳定性、操纵或操作的附件。在安装附件之前，确保该附件不会：
 - 减小摩托车车身倾斜或垂直时的离地间隙；
 - 限制悬架或转向装置的行程或者限制驾驶员操作控制装置的能力；
 - 使驾驶员偏离正常的乘坐位置；
 - 掩盖车灯或反射体。
- 庞大、沉重或大型附件可能会导致摩托车不稳定（因为风力的提升或冲击作用）和失控。
- 请勿安装超出摩托车电气系统电容的电气附件。安装的灯泡功率切勿大于初始设备提供的灯泡功率。电气故障可能会导致发动机或车灯功率损失或损坏电气系统。详见“电气注意事项”章节。
- 仅使用专为相应摩托车车型设计的印第安摩托车纯原装附件。
- 不得让摩托车的载重超过车辆总重额定值（GVWR）或轮轴总重额定值（GAWR）。

改装

未经制造商同意便拆除或者加装任何设备，对摩托车进行改装，这样可能会使您的保修单失效。在您所在驾驶地区，某些改装作业可能是非法的。如果存在疑问，请联系您的印第安摩托车授权经销商。



改装会影响摩托车的驾驶安全性，可能导致驾驶员或乘客重伤以及摩托车损坏。

摩托车停放

摩托车无人照看时，关闭发动机。您的摩托车带有键控点火开关。取下点火钥匙，防止未经授权的人员使用摩托车。

将摩托车停放在人们不太可能触摸到高温发动机或排气系统的位置或使易燃材料远离上述高温区域。请勿将摩托车停放在靠近易燃源（例如煤油加热器或明火）的位置，在这些位置，高温部件可能会点燃易燃材料。

将摩托车停放在稳固、水平的表面。倾斜或松软表面可能不足以支撑摩托车。如果您不得不将摩托车停放在斜坡或松软表面，按第 80 页所列的注意事项停放。

挂包

搭载挂包或搭载货物时驾驶：

- 切勿超速驾驶。挂包和货物以及风力的提升或冲击作用可能会使摩托车不稳定，失去控制。
- 请勿超出每个挂包的重量限制。
- 无论挂包是否满载，切勿超出车辆总重额定值或轮轴总重额定值。超出额定重量可能会降低摩托车稳定性、操纵性，导致失控。

搭载货物

在摩托车上搭载货物或附件时，遵守下述指南。适用时，这些指南也会涉及附件内容。

- 尽可能降低货物和附件的重量，使物品尽可能靠近摩托车，从而最小化摩托车重心方面的变化。改变摩托车重心可能会导致摩托车失去平稳性和操纵性，导致摩托车失控。
- 不得让摩托车的载重超过车辆总重额定值（GVWR）或轮轴总重额定值（GAWR）。

- 将重量均匀分布在摩托车两侧。在驾驶前和驾驶途中休息时，检查附件和货物，确保附件和货物均已被牢固在摩托车上，维持均匀的重量分布。在您驾驶摩托车时，不均匀的重量分布或附件的突然位移可能会导致操纵困难、失控，对其他汽车驾驶员造成驾驶危险（如果货物从摩托车上掉落）。
- 为了实现驾乘舒适性并确保离地间隙正确，调节后减震器预加荷载。详见“后减震器预加荷载（骑乘高度）检查”。
- 请勿将大型或重型货物（例如睡袋、行李袋或帐篷）挂在或放在车把、前叉区域或前挡泥板上。若将货物或附件放在这些区域，可能会导致不稳定（因为不恰当的重量分布或空气动力变化），造成摩托车失控。
- 请勿超出每个附件的最大货物重量极限（参见附件说明和标签）。请勿将货物放在不是设计用于存放货物的附件上。上述任何一种情况均可能导致附件故障，造成摩托车失控。
- 务必遵守标示的速度限制。
- 请勿将任何物品附加在摩托车上，除非印第安摩托车公司专门设计用于此目的。

摩托车运输

如果您不得不运输摩托车：

- 使用货车或拖车进行运输。请勿使用其他车辆拖曳摩托车，因为拖曳操作会损坏摩托车的转向装置和操纵装置。
- 将摩托车放置并稳固在直立位置。
- 请勿使用车把稳固摩托车。
- 在下三星上缠绕系紧扎带（从前端开始），缠绕时应小心，避免干扰接线和制动管路。使系紧扎带尽量远离货车或拖车车厢，实现最佳稳定性。
- 货车或拖车运输期间，请勿使用侧撑。

燃油和废气安全

加油或维修燃油系统时，务必留意燃油安全警告。

警告

在特定条件下，汽油极易发生燃烧和爆炸。

- 在处理汽油时，务必格外小心。
- 加油前务必关闭发动机。
- 务必在室外或通风良好的区域加油。
- 慢慢打开油箱盖。加注时请勿加得过满。燃油液面不得超过油箱颈部。
- 在加油区或汽油存储区内或附近，严禁吸烟、明火或火花。

警告

汽油和油气有毒，可能会导致重伤。

- 切勿吞咽汽油、吸入油气或溢出汽油。如果您不慎吞咽汽油、多次吸入油气或汽油不慎入眼，请立即就医。
- 如果汽油溅到皮肤或衣服上，应立即使用肥皂和水清洗并更换衣服。
- 废气中包含一氧化碳，一氧化碳是一种无色无味的气体，可以在短时间内使人丧失意识甚至死亡。
- 切勿在封闭区域内启动或者运行发动机。
- 切勿吸入废气。

安全保养

警告

若未执行推荐的安全保养，可能会导致摩托车操纵困难和失控，造成重伤或死亡。务必执行本《手册》中推荐的安全保养程序。立即执行保养和维修。参照《印第安摩托车维修手册》或联系您的印第安摩托车授权经销商。您也可以联系其他合格的经销商。

- 在每次驾驶前，执行驾驶前检查。
- 按照“定期保养”章节中列出的推荐时间间隔，执行所有定期保养。
- 务必保持恰当的胎压、胎面情况以及车轮、车胎平衡。定期检查轮胎，若轮胎磨损或损坏，应立即更换。仅使用批准的轮胎进行更换。参见“规格”章节。
- 务必确保转向头轴承调整恰当。定期检查后减震器和前叉是否存在燃油泄漏或损坏。立即进行必要的修补。参见第 121 页。
- 彻底清洁摩托车，露出需要维修的部件。

- 务必确保所有排气隔热罩均就绪且处于良好状态。
- 紧固件必须满足初始的质量、面漆和类型规格，从而确保安全。仅使用印第安摩托车公司原装备件进行更换，确保所有紧固件均被拧紧至恰当力矩。

车辆总重额定值（GVWR）



警告

若超出摩托车的车辆总重额定值，可能会降低摩托车稳定性、操纵性，导致失控。切勿超出摩托车的车辆总重额定值。

您摩托车的最大载重能力是在不超过车辆总重额定值的前提下，您可以在摩托车上添加的最大重量。通过计算您摩托车的车辆总重额定值和湿重的差值，可得出最大负载能力。

有关型号信息，参见本《手册》中的规格章节或摩托车车架上的制造信息/车辆识别代码标签。

当测定添加到您摩托车的重量时，为了确保不超过最大载重能力，应考虑以下方面：

- 驾驶员体重
- 乘客体重
- 所有驾驶员防护服及防护服内或防护服上物件的重量
- 任何生产后安装的附件及其内容物的重量
- 摩托车上任何附加货物的重量

安全缺陷报告

如果您认为您的车辆存在缺陷，该缺陷可能导致撞车或造成人员伤亡，您应该立即通知国家公路交通安全管理局（NHTSA），此外还应书面通知印第安摩托车公司。

如果国家公路交通安全管理局收到类似投诉，管理局将展开调查，如果查出一组车辆均存在安全缺陷，管理局将命令公司召回问题车辆，并进行补救。但是，国家公路交通安全管理局并不介入您、您的印第安摩托车经销商或印第安摩托车公司之间的个别问题。

若需联系国家公路交通安全管理局或获取摩托车安全方面的其他信息，您可以拨打车辆安全免费热线 1-888-327-4236（TTY：1-800-424-9153），访问国家公路交通安全管理局网站 www.safercar.gov，或者致信：

国家公路交通安全管理局局长

1200 New Jersey Avenue, SE

West Building

Washington,
邮编：20590

DC

如需向加拿大交通部报告安全缺陷，您可以在加拿大交通部的官网（英文网站：<http://www.tc.gc.ca/recalls>，法文网站：<http://www.tc.gc.ca/rappels>）填写线上缺陷投诉表或拨打免费电话 1-800-333-0510（加拿大）或 819-994-3328（渥太华-加蒂诺地区/国际）联系缺陷调查和召回部门。

安全和信息标签

标签分为车型标签和市场标签。您的摩托车可能不包含所示所有标签。

车辆识别码

车辆识别码（VIN）印在转向头①右侧，并印在转向头左侧的车辆识别码标签上。

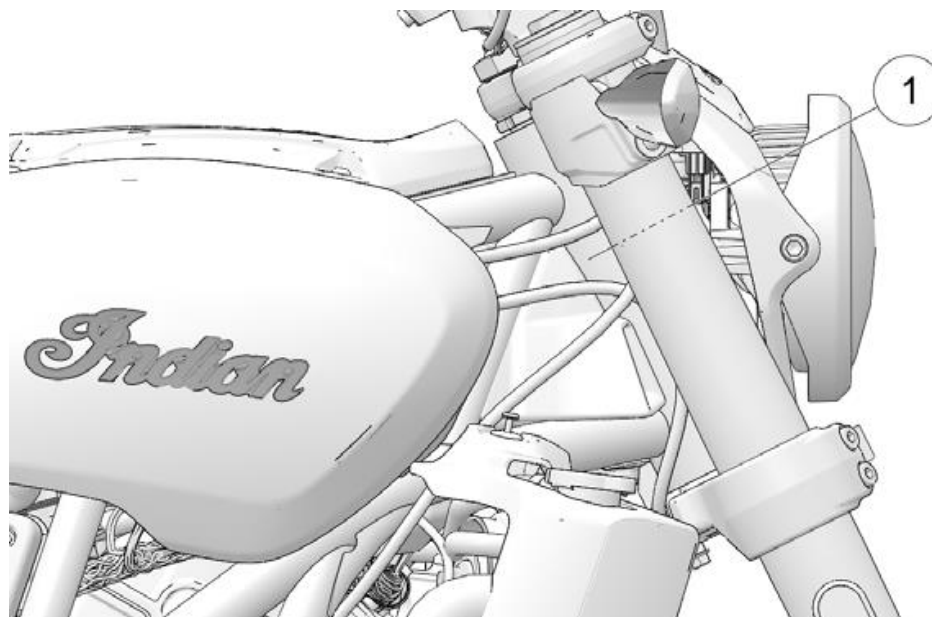

车辆排放信息

可以在车辆排放标签上找到车辆排放控制信息（VECI）和噪音排放控制信息（NECI）。标签②位于车辆左侧的摆臂上。

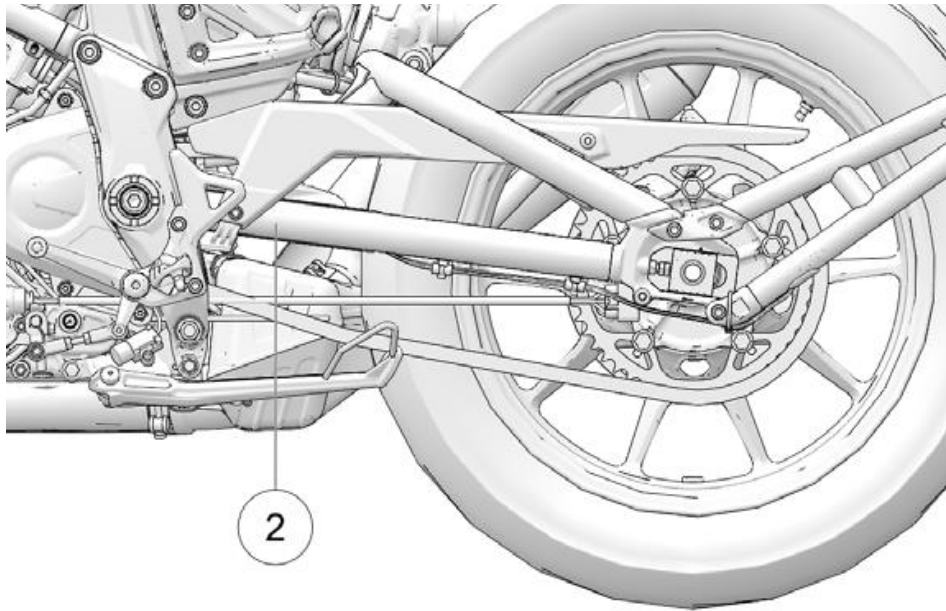

驾驶员警告/燃料小心

“驾驶员警告/燃油小心”标签位于右侧面板③上。

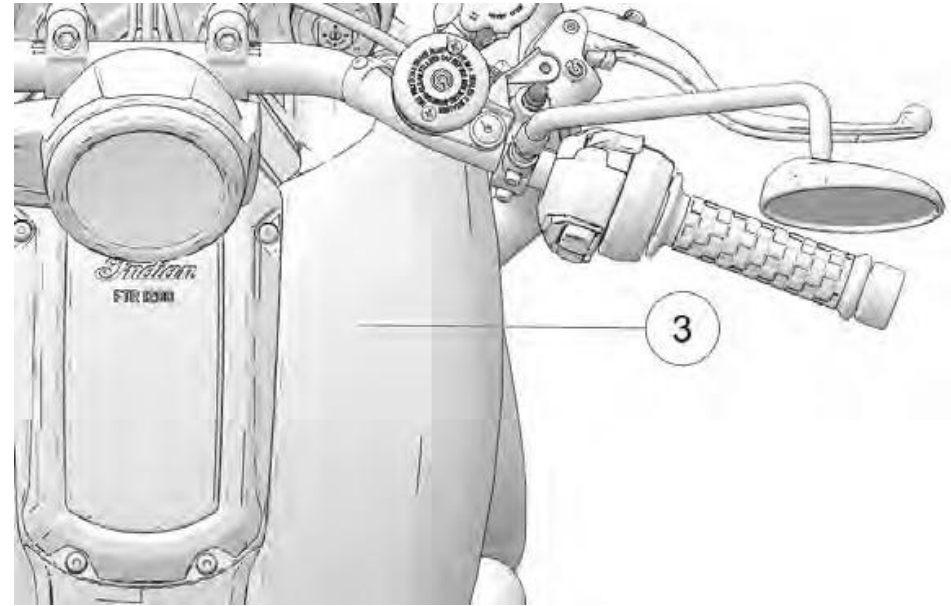

 警告

- 请参阅《用户手册》。在使用过程中，请遵守所有安全注意事项。
- 终穿戴经认可的头盔、护目装置和防护服。
- 如果《用户手册》遗失，请联系北极星经销商领取。

 小心

请勿对油箱加注过满。燃油油位不应上升到加油口颈部漏斗中。加注过满可能导致发动机性能和蒸发排放控制系统性能下降。

特征和控制装置

概述



如需了解关于印第安摩托车驾乘指挥显示器的最新信息（包括软件更新信息），请访问 <https://ridecommand.indianmotorcycle.com>

注意

当车辆发动机关闭时，长时间使用显示器会耗尽蓄电池。

警告

驾车时，请勿输入信息。如果不能集中精力驾车，则会导致车辆失控、人员受伤或死亡。您应假设与车辆使用有关的所有风险。阅读《用户指南》。

警告

驾车时分心，可能导致车辆失控、撞车和受伤。使用能使您的注意力离开道路的设备时，我公司强烈建议您多加小心。您的首要责任是安全驾驶您的车辆。我公司不推荐驾车时使用任何手持设备，如果可能，推荐使用声控系统。确保您知悉所有适用的、对驾车时电子设备的使用有相关规定的当地法律。

驾驶装有新显示器的车辆之前，执行下列步骤：

- 阅读整本手册。
- 车辆处于静止状态时，请您熟悉显示器的功能与操作。
- 从 APPLE APP STORE®或 Google Play®商店下载印第安摩托车驾乘指挥应用软件，创建个人账户。
- 访问 <http://www.indianmotorcycle.com/en-us/owners-manuals>，查看《用户手册》的最新更新内容。

控制台

FTR

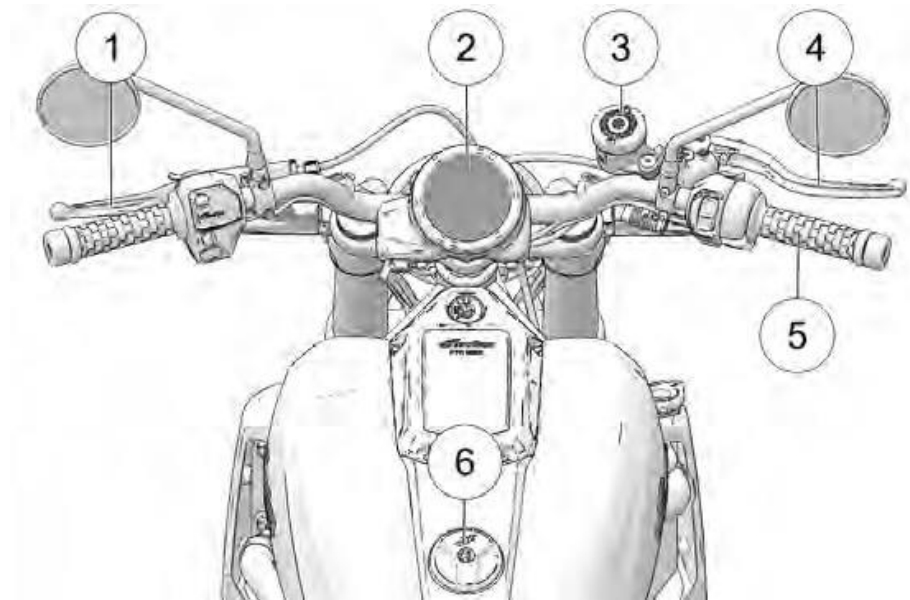



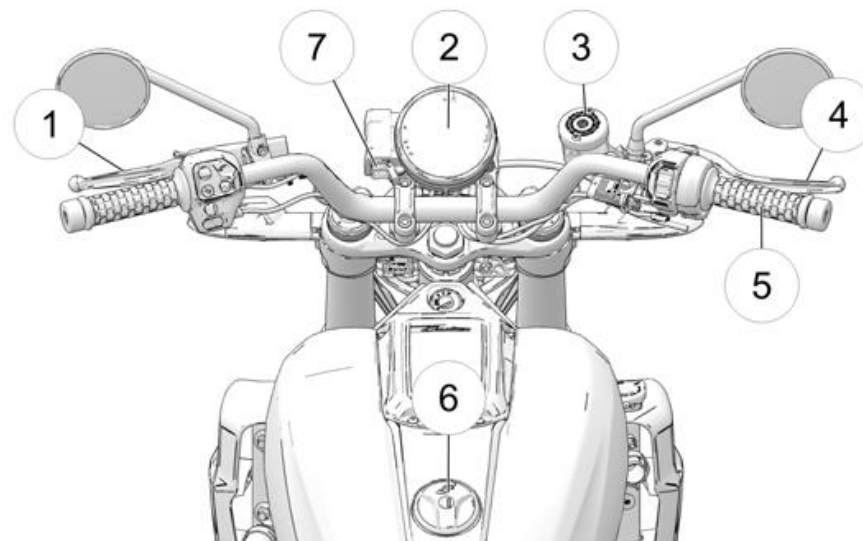

- ① 离合器手柄
- ② 组合仪表
- ③ 前制动主缸储液罐
- ④ 前制动手柄
- ⑤ 电子节气门控制
- ⑥ 油箱盖





FTR SPORT/FTR R CARBON



- ① 离合器手柄
- ② 组合仪表
- ③ 前制动主缸储液罐
- ④ 前制动手柄
- ⑤ 电子节气门控制
- ⑥ 油箱盖
- ⑦ USB

开关符号

| 符号 | 开关 | 名称 |
|---|-----------------|---|
|  | 喇叭开关 | 按喇叭开关，喇叭鸣笛。参见第 29 页。 |
|  | 远光灯开关 | 按远光灯开关，开启远光灯。参见第 30 页。 |
|  | 近光灯开关 | 接近光灯开关，开启近光灯。短按此开关，开启超车闪光。参见第 30 页。 |
|  | 转向信号灯开关 | 向左拨动此开关，开启左转向信号灯。向右拨动此开关，开启右转向信号灯。当速度或距离达到预定水平时，转向信号灯将自动关闭。将转向信号灯开关移动至中心位置并向内推动，手动关闭信号灯。 <i>短时功能：向左或向右移动转向信号灯开关，并使其在该位置保持至少一秒钟。瞬时功能将启用，放开开关时，转向信号灯将关闭。参见第 28 页。</i> |
|  | 应急闪光灯开关（危险警告开关） | 危险警告开关打开或关闭应急闪光灯。长按开关的中心，开启应急闪光灯。参见第 28 页。若想要激活，长按开关的中心直至危险激活。若想要取消，短按开关的中心。 |

| 符号 | 开关 | 名称 |
|---|-----------|--|
|  | 屏幕列表选项开关 | 屏幕列表选项开关（如配备）用于浏览整个驾驶员屏幕。请参见： |
|  | 后退开关（如配备） | 使用后退开关退出菜单，谢绝对话框。请参见： |
|  | 停止开关 | 按此开关的底部“运行（RUN）”，启动并运行发动机。按此开关的顶部“停止（STOP）”，关闭发动机。参见第 30 页。 |
|  | 起动机开关 | 使用起动机开关，启动发动机。发动机停止/运行开关必须位于“运行（RUN）”位置。参见第 30 页。 |
|  | 右侧触发开关 | 在配有模拟仪表的车型上，使用右侧触发开关循环多功能显示器。在配备有驾乘指挥显示器的车型上，使用右侧开关浏览菜单。请参见： |

开关位置

左侧控制装置

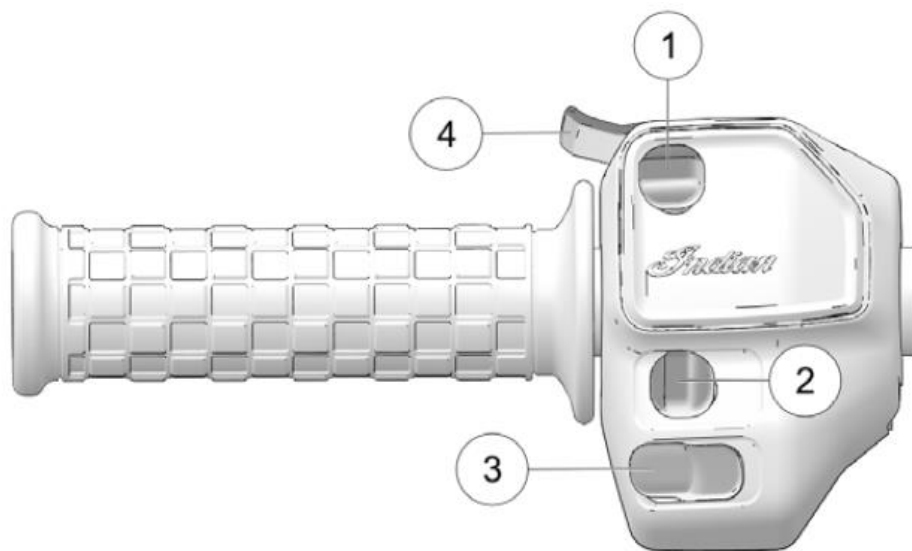

- ① 巡航控制开关
- ② 转向信号灯/危险信号灯
- ③ 喇叭开关
- ④ 远光灯/近光灯和超车闪光

右侧控制装置

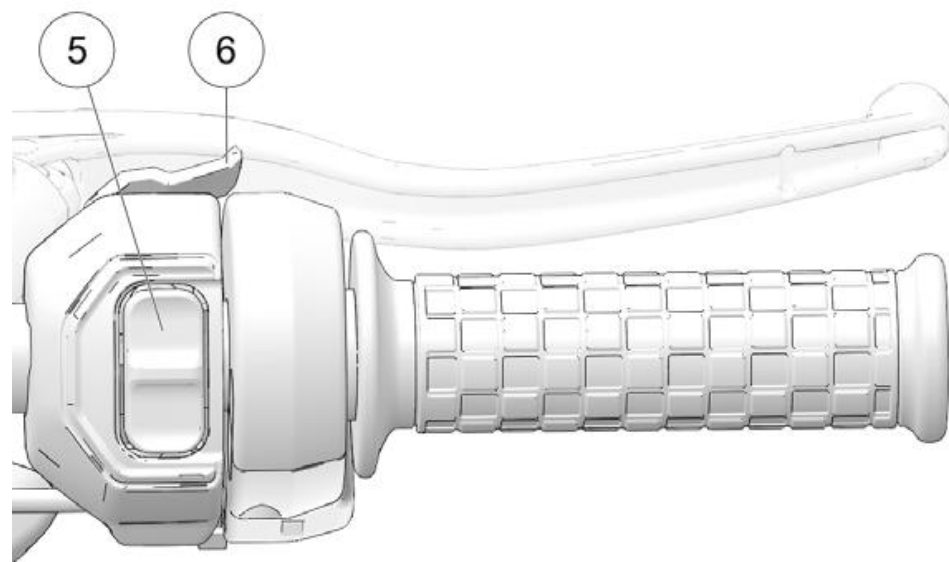

- ⑤ 发动机停止/运行/启动开关
- ⑥ 右侧触发开关

开关功能

点火/照明开关

任何时候，摩托车驾驶员必须尽可能使自己保持可见。为辅助此目的，在驾驶摩托车时，大灯必须始终亮起。发动机运行时，大灯自动亮起。请勿更改点火开关/照明开关接线，妨碍大灯自动功能

点火/照明开关控制摩托车的电气功能。启动发动机之前，阅读发动机启动说明。参见第 74 页。

注意

摩托车无人照看时，将点火开关转至“断开 (OFF)”位置，将钥匙插入点火开关同时转至“锁定 (LOCK)位置”，然后取下点火钥匙。

将钥匙插入点火开关，同时转至“驻车 (PARK)”位置。当开关位于“驻车 (PARK)”位置时，前示廓灯、指示灯和牌照灯亮起。可以操作车辆供电的附件（若配备），仪表被激活。可以拔出点火钥匙。

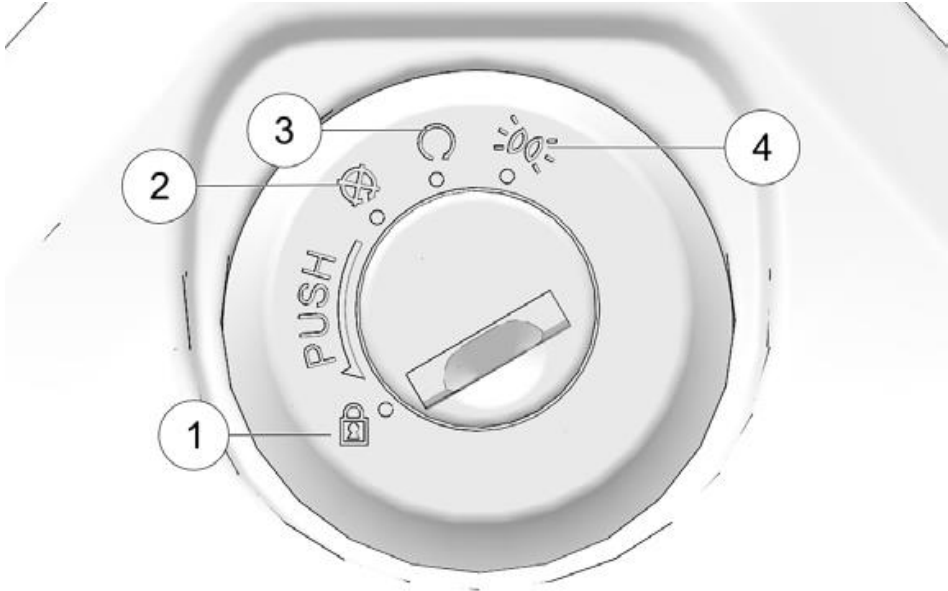

| 符号 | 名称 |
|----|-----|
| ① | 转向锁 |
| ② | 关闭 |
| ③ | 运行 |
| ④ | 驻车挡 |

巡航控制开关

可以使用巡航控制开关，从左侧控制装置开启和调整巡航控制。

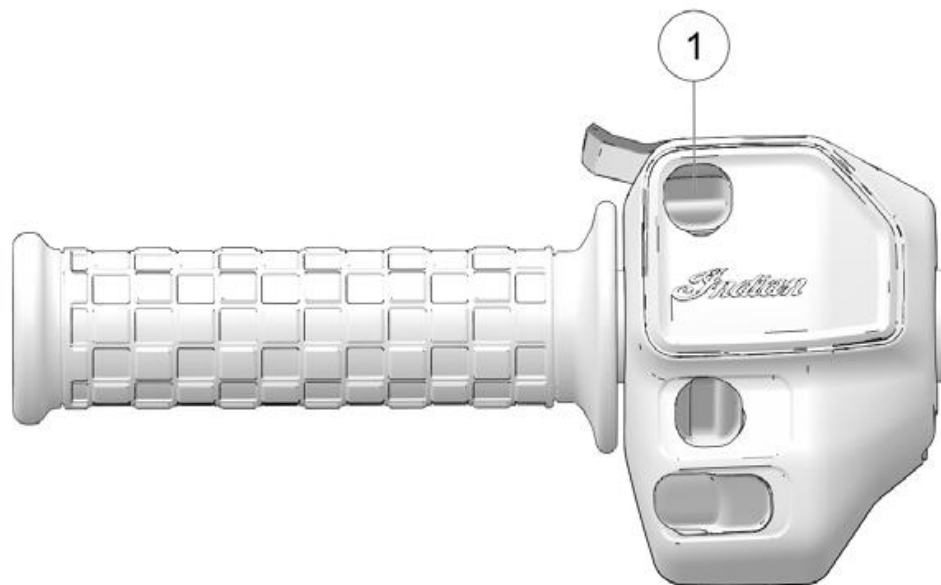

| 开关位置 | 功能 |
|------|-------|
| 下部 | 设置/减速 |
| 中部 | 关闭/打开 |
| 上部 | 恢复/加速 |

转向信号灯/危险警告开关

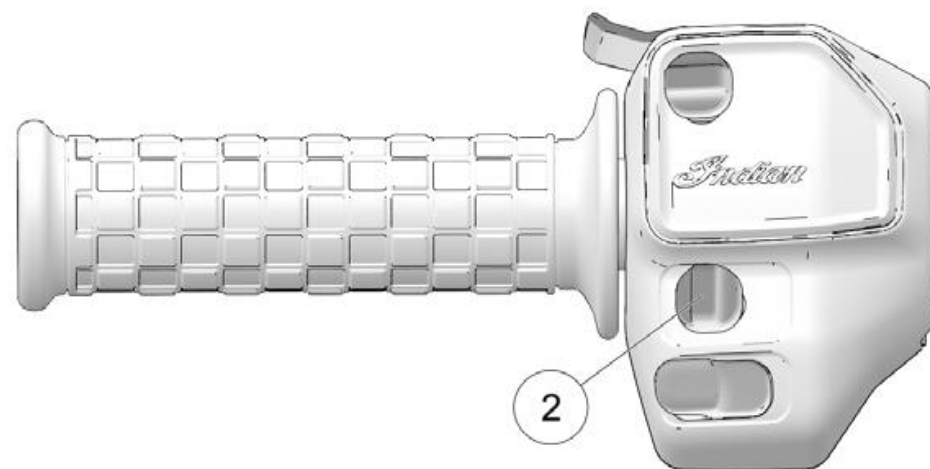

转向信号灯

若想开启转向信号灯，按相应方向的转向信号灯开关②。

- 向右按开关，打开右转向信号灯。
- 重按开关，关闭右转向信号灯。
- 向左按开关，打开左转向信号灯。
- 重按开关，关闭左转向信号灯。

危险信号灯

点火开关必须位于“接通（ON）”位置，才能开启闪光灯，但是，一旦开启闪光灯，点火开关转至“驻车（PARK）”位置后，闪光灯将持续闪烁。开启闪光灯时，四个转向信号灯闪烁。

若想开启危险信号灯，按转向信号灯开关②的中部。

- 长按开关，开启闪光灯。
- 再按开关，关闭闪光灯。

喇叭按钮

按喇叭开关③，喇叭鸣笛。

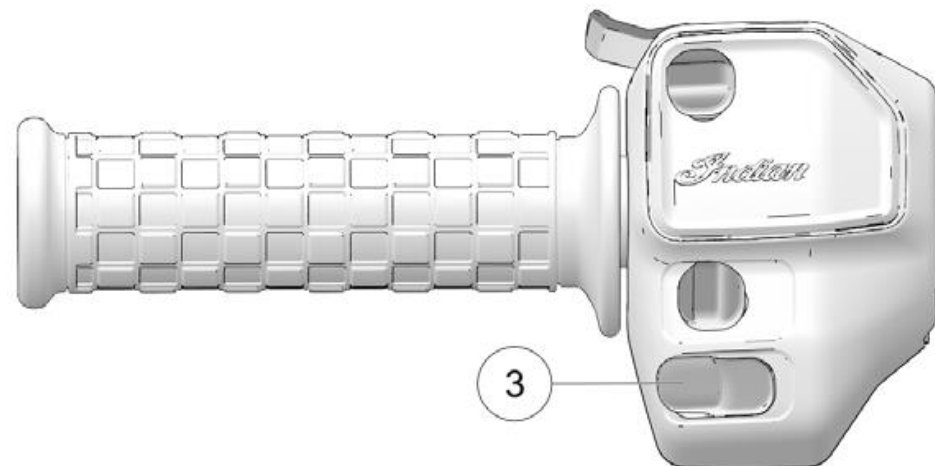

发动机停止/运行开关

使用发动机停止/运行开关，快速关闭发动机。发动机停止后，关闭开关。

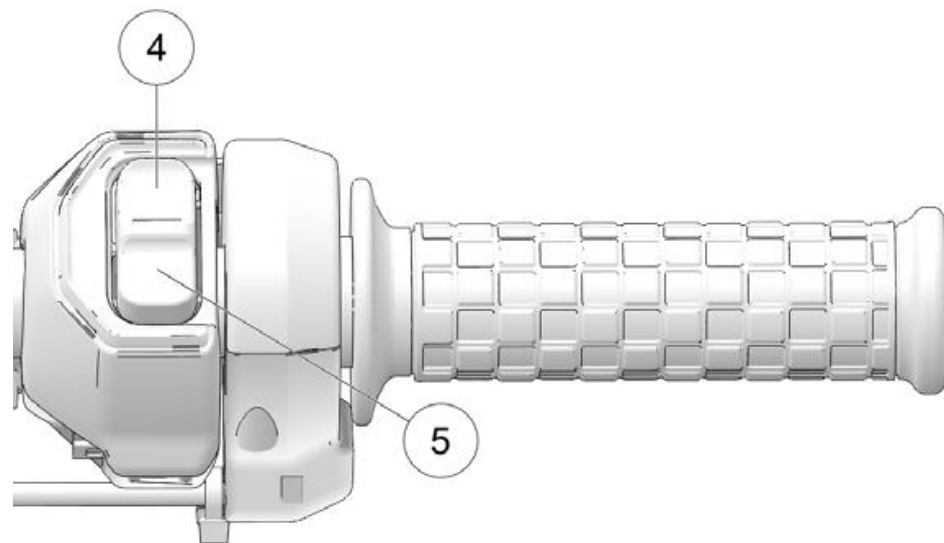

- 按翘板开关顶部“停止（STOP）”④，关闭发动机。
- 按翘板开关底部“运行（RUN）”⑤，启动发动机。

提示

点火钥匙转到“断开（OFF）”位置之前，插入电源端口的大灯和任何附件将保持亮起或开启。

触发开关

所有车型的左/右车把控制装置⑥的前侧均配备有触发开关。

注意

若想要触发开关工作，点火开关必须位于“ON”（接通）位置。

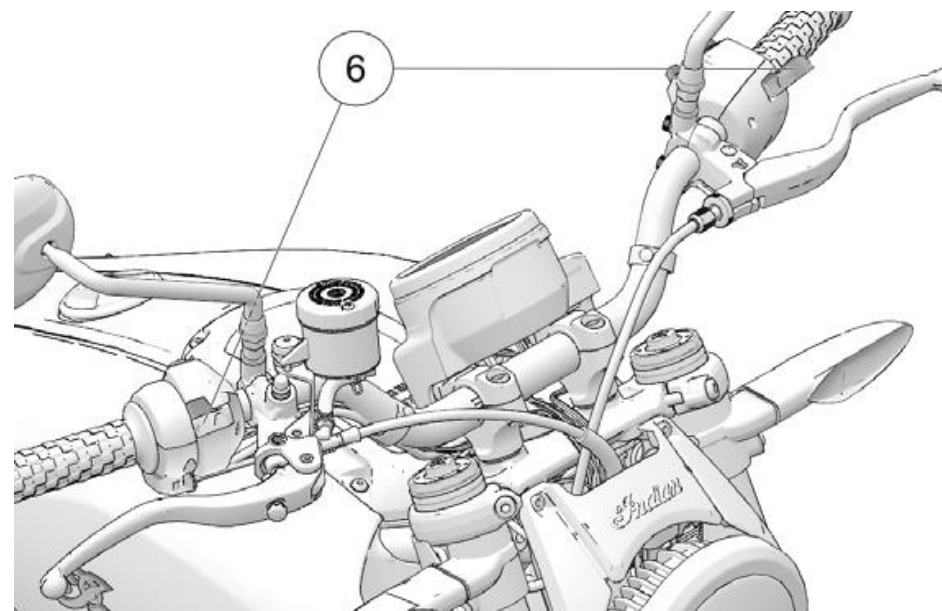

远光灯/近光灯开关

发动机启动时，大灯自动亮起。

远光灯/近光灯开关⑦用于使大灯在远光与近光模式之间切换。若想使大灯短时闪烁（超车闪光），长按左侧触发开关。若想要长时间开启远光灯，将触发开关向前推，直到听见咔哒声。将手柄拉回到空挡，切换回近光模式。

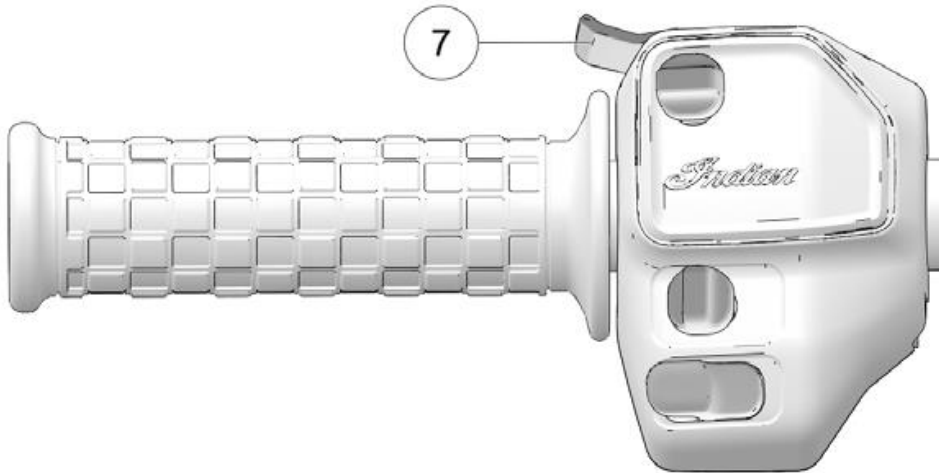

右侧触发开关

在配有模拟仪表的车型上，使用右侧触发开关循环多功能显示器。参见第 33 页。在配备有驾乘指挥显示器的车型上，使用右侧开关浏览菜单。请参见：

组合仪表









组合仪表包括车速里程表、指示灯以及多功能显示器（MFD）。



| | 名称 |
|---|--------|
| ① | 车速里程表 |
| ② | 指示灯 |
| ③ | 多功能显示器 |

车速里程表



车速里程表以英里/小时或者千米/小时显示车辆前进速度。

指示灯

| 灯 | 指示 | 条件 |
|---|---------|---|
|  | 底盘故障 | 如果出现底盘故障，此警告标志点亮。 |
|  | 低油位 | 当油箱中只剩 0.53 加仑（2.0 升）燃油时，该指示灯亮起。 |
|  | 空挡 | 当变速箱位于空挡时，该指示灯亮起。 |
|  | 远光灯 | 当大灯开关设置为远光模式时，该指示灯亮起。 |
|  | 转向信号灯 | 开启左、右或两侧转向信号灯（危险警告闪光灯）时，转向信号指示灯闪烁。如果信号系统出现问题，该指示灯会以正常速度的两倍闪烁。 |
|  | ABS 未启用 | 该指示灯将保持亮起，直至 ABS 启用。ABS 在车速超过 6 英里/小时（10 千米/小时）时启用。该指示灯亮表示防抱死制动系统未被启用，但常规制动系统仍会正常运转。如果检测到 ABS 故障，指示灯也会亮起。 |

| 灯 | 指示 | 条件 |
|---|-------|---|
|  | 检查发动机 | 如果发动机运行时该指示灯点亮，请立即咨询您的经销商。如果倾斜传感器关闭发动机，该指示灯将保持照亮状态。如果检测到传感器或发动机运行异常，只要故障存在，此灯会一直保持亮起。检索故障代码，进行诊断。如果检测到失火，“检查发动机”指示灯开始闪烁，受影响汽缸的供油被切断。参见第 36 页。 |
|  | 发动机过热 | 当发动机温度超过正常的运行温度时，发动机过热指示灯会点亮。 |

多功能显示器信号装置

| 灯 | 指示 | 条件 |
|---|-------|---|
|  | 低油压 | 发动机运行的过程中，当油压低于安全操作压力时，低油压指示灯会亮起。如果发动机以大于空转速度的速度运行时该灯亮起，请关闭发动机（在安全前提下尽可能快速）并检查油位。如果发动机重启后油位正确而且该指示灯保持亮起，请立即关闭发动机。请联系经销商。 |
|  | 蓄电池电压 | 当检测到蓄电池电压高或蓄电池电压低时或检测到充电系统故障时，蓄电池电压指示灯亮起。请关闭非必要附件，以节约电能。确定充电系统运行正常。参见 bookmark244 第 149 页 bookmark244 。 |

| 灯 | 指示 | 条件 |
|---|--------|--|
| MPH | 车速 | 选择标准模式后，速度以英里/小时显示。 |
| km/h | | 选择公制模式后，速度以千米/小时显示。 |
|  | 巡航控制状态 | 当出现 刻度盘图标 (Dial Icon) 时，巡航控制已启用，但还未设置。当巡航控制设置到期望速度时，会出现 箭头图标 (Arrow Icon) 。使用巡航控制之前，请阅读安全和操作规程。参见第78页。 |

多功能显示器模式

点火开关开启时，使用右侧触发开关在多功能显示器中的模式之间进行切换，更改显示器上的设定值。

以下显示模式可用：

- 里程表
- 短距离里程表
- 短距离里程表 2
- 发动机转速
- 挡位指示灯
- 蓄电池电压
- 发动机故障代码
- 平均油耗
- 瞬时油耗
- 环境空气温度

里程表

里程表显示行驶的总距离。

短距离里程表

短距离里程表显示重置后行驶的总路程。重置短距离里程表时，需切换至短距离里程表，然后按住“模式 (MODE)”按钮不放，直至短距离里程表重置为零。

发动机转速

发动机转速显示单位为转/分钟 (RPM)。

挡位指示灯

多功能显示器上显示车辆当前挡位。

蓄电池电压

蓄电池电压显示提供给蓄电池的实时、可调节的充电电压。电压水平可能随电气负载和发动机转速而波动。

平均油耗

平均油耗显示从上次模式复位起的车辆平均油耗。如需复位，请长按右侧触发开关并观察油耗显示。

瞬时油耗

瞬时油耗显示显示选定模式时的车辆当前油耗。

环境空气温度

温度区域立即显示摩托车周围空气的温度。

显示单位（标准/公制）

可以更改显示的测量单位——标准单位或公制单位。

| | 标准显示 | 公制显示 |
|----|----------|----------|
| 距离 | 英里 | 千米 |
| 温度 | ° F | ° C |
| 时间 | 12 小时制时钟 | 24 小时制时钟 |
| 油量 | 加仑 | 英制加仑，升 |

1. 关闭点火开关。
2. 等待 10 秒钟。
3. 长按右侧触发开关，同时转动钥匙至“接通（ON）”或“驻车（PARK）”位置。
4. 当显示器上的距离设置闪烁时，轻按右侧触发开关，进入所需设置。
5. 长按右侧触发开关，保存设置，进入下一个显示选项。
6. 重复该步骤，更改其余显示设置。

时钟

注意
蓄电池断开连接或放电后必须重新设置时钟。

1. 使用右侧触发开关切换至里程表显示。
2. 长按右侧触发开关，直到小时字段闪烁。松开此开关。
3. 在该字段闪烁的情况下，轻按右侧触发开关，进入所需设置。
4. 长按右侧触发开关，直到下一个字段闪烁。松开此开关。
5. 重复第 3 步至第 4 步两次，设置分钟的十位和个位字段。设置完分钟的个位字段后，第 4 步将保存新设定，并退出时钟模式。

发动机故障代码

只有当“检查发动机（CHECK ENGINE）”指示灯亮起，或者指示灯在一个点火周期内亮起后熄灭，屏幕才能显示故障。仅在当前点火周期期间显示故障代码。当点火开关转至“断开（OFF）”位置时，该代码和信息会丢失，但如果在重启发动机后重新出现上述故障，该代码和信息仍会再次出现。

如果“检查发动机（CHECK ENGINE）”指示灯亮起，应从显示器中检索故障代码。

1. 如果没有显示故障代码，请使用右侧触发开关进行切换，直至显示器主线上显示“检查发动机（Ck ENG）”。
2. 长按右侧触发开关，进入诊断代码菜单。
3. 记录挡位、时钟和里程表显示器分别显示的数字。
4. 咨询授权经销商，了解代码详情和诊断。



- ① 故障代码编号（0-9）
- ② 可疑参数编号（SPN）
- ③ 故障模式指示灯（FMI）

诊断功能

特定条件会导致蓄电池指示灯亮起以及显示屏中显示故障信息。如果发生上述情况，请咨询您的授权经销商。

| 消息 | 位置 | 指示 |
|------------|---------|----------------------|
| 电压低 (LO) | 直流电压显示屏 | 电压持续 10 秒钟以上低于 11.0V |
| 电压高 (OV) | 直流电压显示屏 | 电压持续 10 秒钟以上高于 15.0V |
| 故障 (ERROR) | 所有显示屏 | 校验和故障 (仪表故障) |

过温显示和警告指示灯

在下列情况下，发动机过热指示灯亮起，多功能显示器 (MFD) 上显示实际的发动机冷却液温度。

| 条件 | 指示 | 必要措施 |
|----------------------------|-------------------|--|
| 发动机正在运行，发动机冷却液温度接近不安全运行状况。 | 发动机冷却液温度高于安全运行温度。 | 尽可能安全地关闭发动机。检查冷却液液位。检查散热器是否有杂物。检查冷却风扇的运行情况。如果重启发动机之后仍然显示该警告，立即关闭发动机。 |

失火检测

如果检测到失火，“检查发动机”指示灯开始闪烁，受影响汽缸的供油被切断。“检查发动机”指示灯将持续闪烁，直至点火开关被转动至“关闭 (OFF)”位置。重新启动发动机，指示灯停止闪烁，两个汽缸恢复供油。如果再次出现失火，“检查发动机”指示灯将重新开始闪烁，受影响汽缸的供油被再次切断。第 3 次失火后，确定并设置 P0314 失火故障，“检查发动机”指示灯将保持亮起，受影响汽缸的供油被切断。如果出现这种情况，您的印第安摩托车经销商可以提供帮助。

后汽缸禁用

为辅助降低传递至驾驶员的发动机和废气热量，设计了“后汽缸禁用”功能，用于在发动机在工作温度与怠速下运行时关闭后汽缸。

启用“后汽缸禁用”功能前，必须满足以下几个条件。

- 发动机冷却液温度必须高于 176° F (80° C)。
- 环境温度必须高于 59° F (15° C)。
- 发动机转速必须低于 2200 转/分。
- 节气门必须处于关闭位置 (开度为 0)。

对于配备驾乘指挥显示器的车型

访问设置菜单，可以启用与禁用“后汽缸禁用”功能。可以在车辆设置菜单上看到各种“汽缸禁用”控制选项。“后汽缸禁用”功能运行过程中，驾乘指挥显示屏右侧会有一个图标亮起。



对于未配备驾乘指挥显示器的车型

执行下列程序启用或禁用“后汽缸禁用”功能：

1. 导航到多功能显示器（MFD）上的环境空气温度显示模式。
2. 长按右侧触发开关，直到屏幕上出现“CYLdeAC”。
3. 驾驶员按右侧触发开关将能在“CD ON”（启用“汽缸禁用”功能）或“CD OFF”（禁用“汽缸禁用”功能）之间切换。
4. 长按右侧触发开关保存设置。
 - CYLdeAC ON：可以禁用后汽缸。
 - CYLdeAC OFF：无法禁用后汽缸。

在启用“汽缸禁用”功能且汽缸停用后，多功能显示器将显示“CylDeAc”（启用“汽缸禁用”功能）信息 1 秒。在禁用“汽缸禁用”功能且汽缸启用后，多功能显示器将显示“CylAc”（启用汽缸）信息 1 秒。

节气门控制手柄

节气门控制手柄位于右侧车把上。使用节气门控制手柄控制发动机转速。

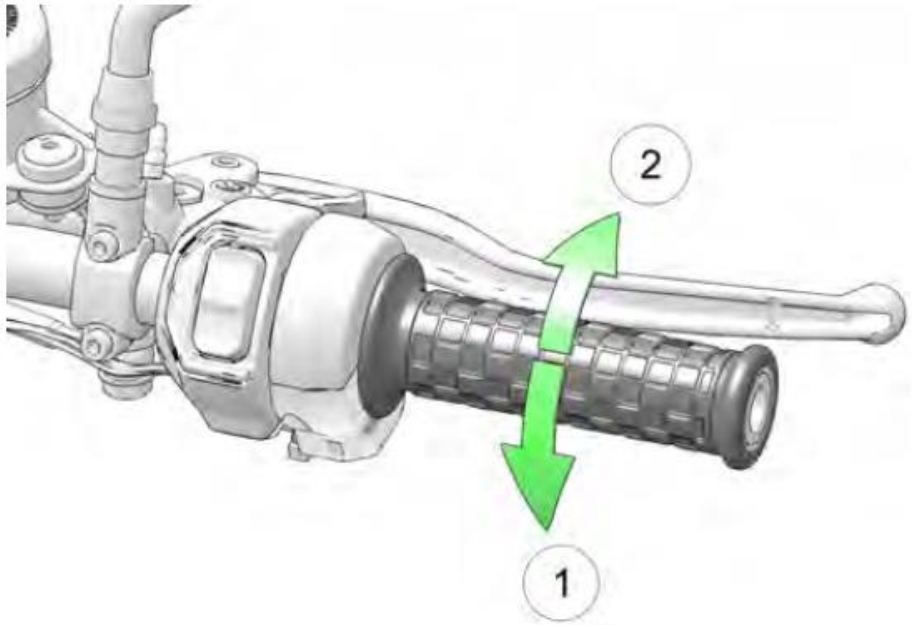

坐于适当的驾驶位置时：

- 向后①转动节气门控制手柄，打开节气门（提高发动机转速和功率）。
- 向前转动节气门控制手柄②，关闭节气门（降低发动机转速和功率）。
- 向前转动节气门控制手柄，使其超越怠速位置，以取消巡航控制。

该控制手柄为弹簧加压式。当您松开该控制手柄时，节气门恢复至空转位置。

换挡杆

换挡杆③位于摩托车左侧。用脚操作换挡杆。

- 向下踩下换挡踏杆，切换至低速挡。
- 向上提起换挡踏杆，切换至高速挡。
- 每次换挡之后，放开换挡杆。
- 参见第 75 页，了解换挡程序。

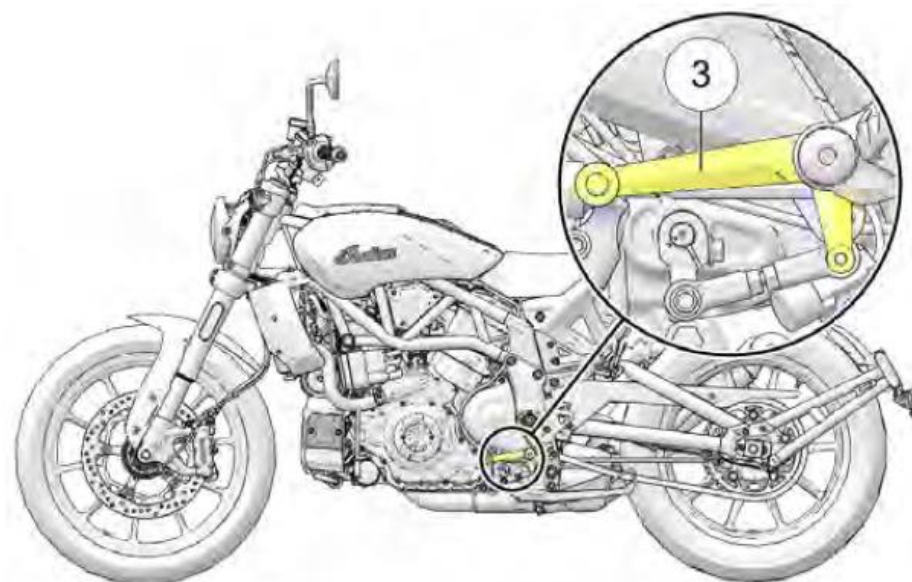

离合器手柄

离合器手柄④位于左侧车把。在换挡前，分离离合器。为实现平稳的离合器操作，快速推动离合器手柄，然后以灵活但受控的方式将其松开。

- 向车把方向拉动离合器手柄，以便分离离合器。
- 以灵活、受控的方式松开离合器手柄，以便接合离合器。

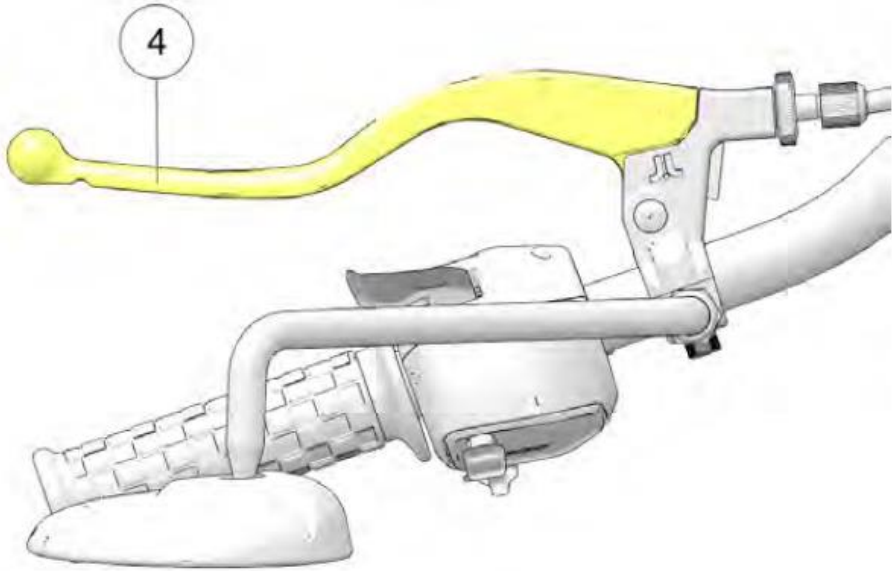

侧撑

FTR 配有侧撑安全开关。展开侧撑时，可使用开关防止摩托车运行。

警告

不恰当收回侧撑，可能会使其接触地面，造成失控，导致严重的人身伤害或死亡。驾驶摩托车之前，务必将侧撑完全收回。

停放摩托车时，向下旋转侧撑端部，使其离开摩托车车身，直至完全展开侧撑。务必将车把转向左侧，实现最大限度的稳定。向左倾斜摩托车，直到侧撑稳固支撑起摩托车。

小心

如果摩托车的重量没有作用在侧撑上，侧撑不会被锁定。在此种情况下，移动摩托车可能会造成侧撑轻微缩回。如果摩托车重量作用在侧撑上时，侧撑不是完全位于前向位置，摩托车可能会倾倒，造成人身伤害和摩托车损坏。

跨坐在摩托车上，使其保持在完全垂直位置，然后再收回侧撑。向上并朝摩托车方向旋转侧撑端部，直至完全收回侧撑。

驻车指南参见第 80 页。此节包含斜坡和松软地面驻车指南。



警告

摩托车由侧撑支撑时，请勿坐在摩托车上。

触地钉

您的摩托车配有小触地钉，从两个脚踏的端部延伸，有助于防止摩托车损坏。一旦某颗触地钉被蚀刻至六角部分，建议更换该触地钉。

预防翘孤轮功能

预防翘孤轮功能是保持前轮着地或在地面附近同时允许最大加速度的一种功能。车辆处于“下雨”或“标准”驾驶模式而非车辆处于“运动”模式或牵引力控制系统禁用时，此功能被激活。

注意

预防翘孤轮功能无法在任何情况下避免前轮不着地。

- 如果禁用了预防翘孤轮功能，且前轮与路面不接触的时间够长而静止，则可设置轮速传感器故障代码。
- 如果设置了故障代码，则牵引力控制系统将停用，显示器将点亮机械牵引力控制系统灯。如果发生这种情况，则需重新启动机械牵引力控制系统。

后视镜

您的摩托车配备有凸面镜。镜中所见物体比其实际出现位置更近。在驾驶前，务必调节后视镜。

坐在预期的摩托车驾驶位置上，调节后视镜。调节后视镜，使您可以在两个后视镜中看见自己肩部的一小部分。

制动器

防抱死制动系统 (ABS)

为了实现最优制动控制，防抱死制动系统会根据需要自动降低制动压力，从而减少急刹或者粗糙、不平、打滑或疏松路面上制动时车轮抱死的概率。参见始于第 11 页的“安全驾驶实践”。

1. 当车辆的电源打开时，ABS 指示灯总是亮起。该指示灯将保持亮起，直至防抱死系统启用。防抱死系统在车速超过 6 英里/小时（10 千米/小时）时启用。
2. 该指示灯亮表示防抱死制动系统未被启用，但常规制动系统仍会正常运转。

- 3. 在制动过程中，当防抱死制动器接合时，驾驶员会感觉到制动手柄抖动。为了达到最佳停车性能，需继续向制动器施加稳定压力。
- 4. 如果钥匙转动至“接通（ON）”或“驻车（PARK）”位置时，ABS 指示灯未亮起，请联系您的印第安摩托车授权经销商进行维修。
 - 如果该指示灯在车速超过 6 英里/小时（10 千米/小时）后持续亮起，则 ABS 未正常运行。请立即联系您的印第安摩托车经销商进行维修。
 - 若使用非推荐轮胎或不正确的胎压，可能降低防抱死制动系统的有效性。务必使用车辆建议尺寸和类型的指定轮胎。务必保持推荐胎压。
 - 防抱死制动系统不能在所有情况下防止车轮锁死、失去牵引力或失去控制力。务必遵守推荐的所有摩托车安全驾驶规程。
 - 紧急制动时，在路面留下胎印是很正常的。
 - 防抱死制动系统不会抵消或减少与下列状况相关的风险：
 - 超速
 - 粗糙、不平整或疏松路面上牵引力减小
 - 判断失误
 - 操作不当

前制动手柄

前制动手柄⑤位于右侧车把上。此制动手柄仅控制前制动器。应同时应用前制动器应与后制动器。向车把方向拉动制动手柄，施加前制动。参见第 77 页，了解制动程序。

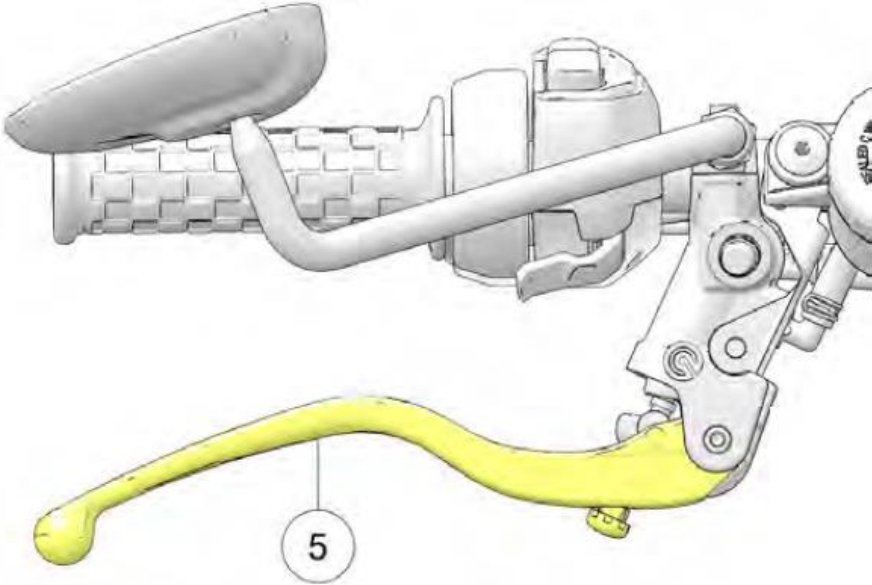

后制动踏板

警告

将脚搁在制动踏板上，会过度、过早地磨损制动片，降低制动效力，可能导致重伤或死亡。

后制动踏板⑥位于摩托车右侧。踩下后制动踏板，施加后制动。参见第 77 页，了解制动程序。

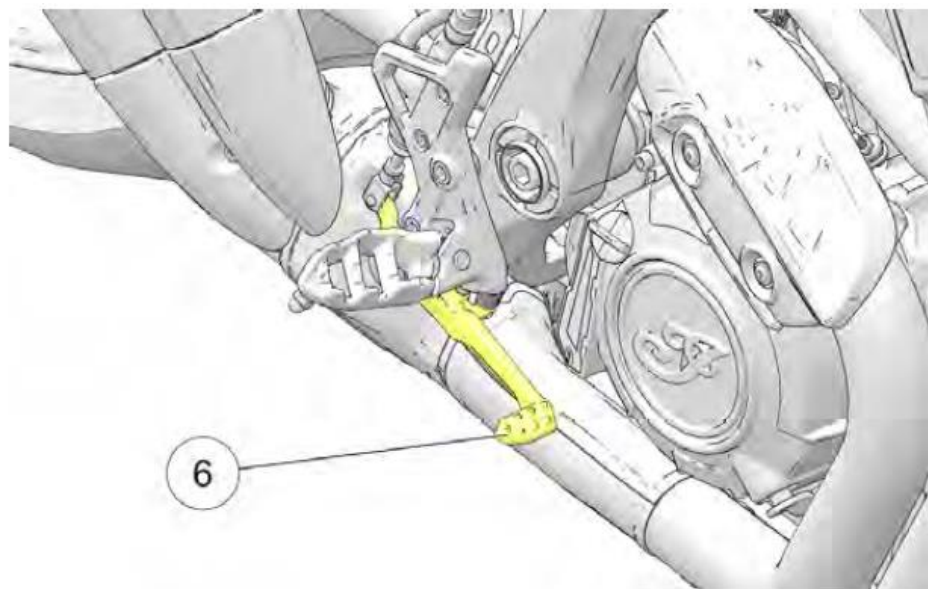

后制动踏板自由间隙

警告

制动踏板杆上必须显示自由间隙，否则压力会在后制动系统内上升，导致过热和故障。在厂内调整制动踏板自由间隙⑦，且必须始终按照本规范设置自由间隙。调整变更可能导致制动器损坏或故障。如需调整，联系您的经销商。

测量

制动手柄销的自由间隙：
0.019-0.276 英寸 (3-7 毫米)

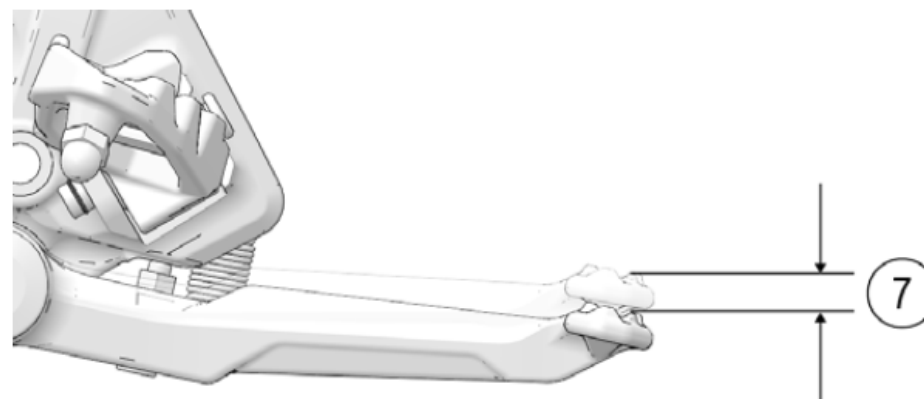

驾乘指挥（若配备）

概述

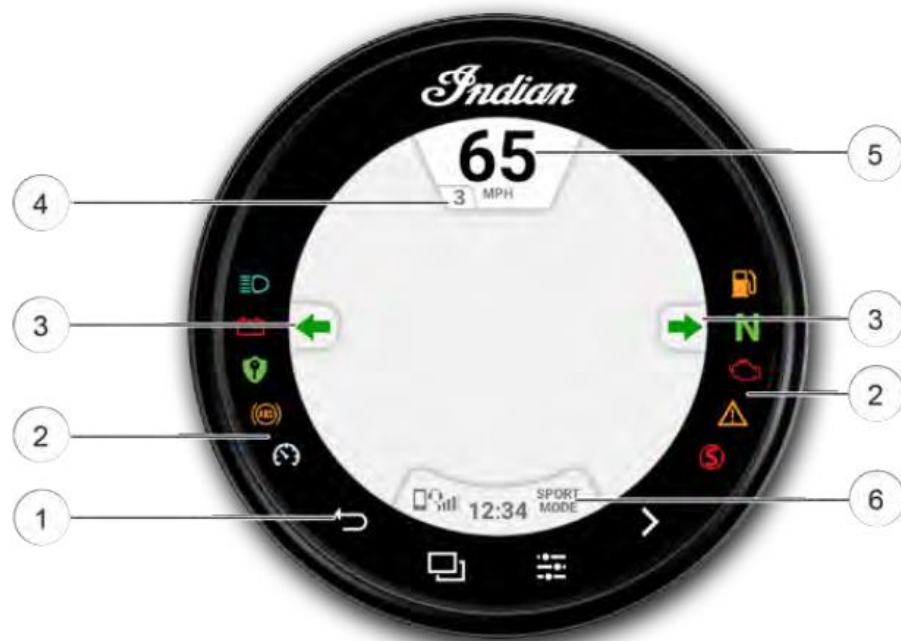

① 触屏按钮

④ 当前挡位

② 指示灯

⑤ 车速里程表

③ 转向信号灯

⑥ 图标栏

驾驶前

驾驶装有新显示器的车辆之前，执行下列步骤：

- 阅读整本手册。
- 车辆处于静止状态时，请您熟悉显示器的功能与操作。
- 从 APPLE APP STORE®或 Google Play®商店下载印第安摩托车驾乘指挥应用软件，创建个人账户。
- 检查显示器，确保您所在的区域能看到合理的地图。如需更改或更新地图，请参见《驾乘指挥快速入门指南》。
- 访问 <https://www.indianmotorcycle.com/en-us/owners-manuals/>，查看《用户手册》的最新更新内容。

注意

当车辆发动机关闭时，长时间使用显示器会耗尽蓄电池。

设备操作要求

手机功能取决于您的手机性能。

注意

有些手机或操作系统不会运行，如本《手册》所示。

护理与保养

如需清洁显示器外壳，请使用含温和肥皂和水的软布。请勿使用粗糙或喷砂清理机。使用微纤维毛巾清洁显示器，获得最佳效果。可使用风窗清洁剂或酒精。

注意

如果汽油溅到显示器上，请立即清洗。

入门指南

概述

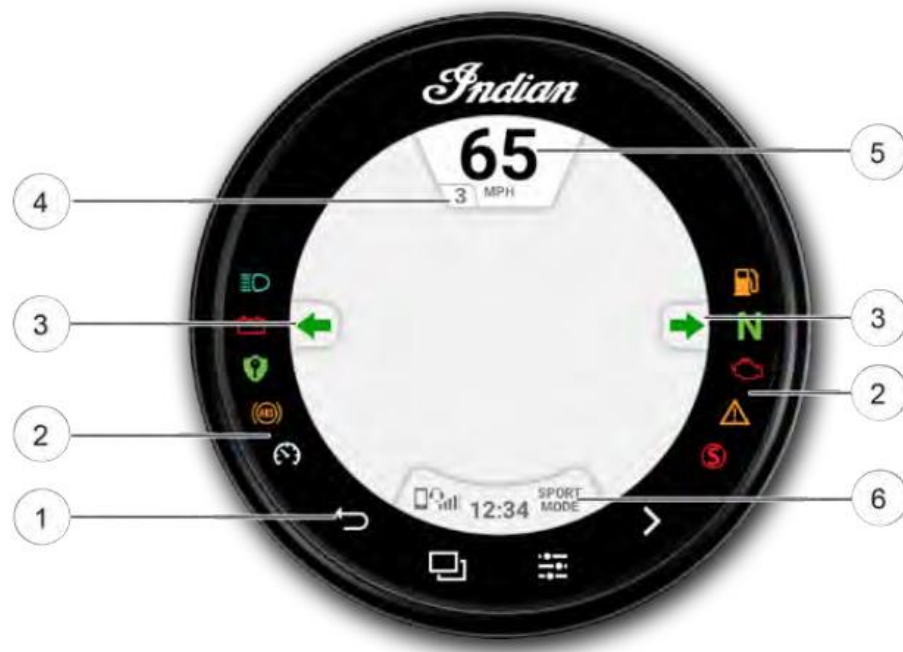

① 触屏按钮

② 指示灯



③ 转向信号灯

④ 当前挡位

⑤ 车速里程表

⑥ 图标栏

驾乘指挥按钮

| 按钮 | 功能 |
|---|------------------------------------|
| 屏幕切换  | 按屏幕切换按钮，切换可用的显示屏。 |
| 控制器  | 按控制按钮，进入车辆和显示设置。 |
| 应用程序托盘  | 按“应用程序托盘（App Tray）”按钮，进入“设置和手机”屏幕。 |
| 返回  | 按返回按钮，退出菜单屏幕。 |

图标栏

图标栏显示电池信号强度、当前驾驶模式等信息。



- ① 耳机连接
- ② 巡航控制
- ③ 电池信号强度
- ④ 时钟
- ⑤ 驾驶模式

显示屏

按屏幕切换按钮①或左侧控制装置上的触发开关，切换可用的显示屏。



| 显示屏 | 功能 |
|-------|--|
| • 仪表屏 | 显示重要信息，如车速里程表、转速表、挡位、行车方向、环境温度、里程表和燃油油位。 |
| 摩托车信息 | 显示摩托车信息，如环境温度、蓄电池电压、胎压、燃油经济性、燃油续航里程。 |
| 驾驶信息 | 显示驾驶信息，如驾驶时间、距离、海拔、短距离里程表。 |
| 地图和导航 | 访问地图与逐向导航。 |
| 音频 | 选择音频来源，控制音频回放。 |
| 控制器 | 选择驾驶模式，改变显示亮度。 |

摩托车信息

摩托车信息屏幕显示车辆的重要信息，如前后轮胎（如已配备/安装）的压力、燃油经济性等。



① 环境温度

② 发动机温度

③ 后轮胎压力

④ 蓄电池电压

⑤ 前轮胎压力

⑥ 燃油续航里程

驾驶信息

驾驶信息屏幕显示重要的驾驶信息，如您当前的驾驶时间、总行驶里程等。



- ① 驾驶时间
- ② 行车/停车时间
- ③ 重置短距离里程表
- ④ 更多信息
- ⑤ 行驶里程
- ⑥ 当前海拔
- ⑦ 选择短距离里程表

地图和导航

通过地图和导航屏幕可以利用驾乘指挥的许多导航功能。您可以从地图和导航屏幕上找到方向，查找地址，搜索加油站，确定其他的兴趣点。选定后，显示器将提供抵达目的地的逐向导航。



音乐

通过音乐屏，您能访问存储在智能手机或其他音乐设备里的音乐。您可以使用蓝牙®或将设备连接到显示器的 USB 端口来配对设备。



- ① 选择音源
- ② 声带信息
- ③ 声带长度
- ④ 重复声带

- ⑤ 菜单
- ⑥ 声带控制
- ⑦ 随机播放

控制机构

您可以在“控制”屏幕上选择驾驶模式，调整显示亮度。



- ① 关闭
- ② 驾驶模式
- ③ 显示亮度
- ④ 牵引力控制

应用程序托盘

用力按“应用程序托盘（App Tray）”按钮①，切换可用的应用程序屏幕。



设置

您可以在设置菜单中查看您爱车的重要详细信息，并对触屏进行个性化设置。设置菜单包含四大类：信息、通用、时间和车辆。详见相关页码。

手机

如果使用蓝牙®把驾乘指挥显示器连到手机上，则将从应用程序托盘上看到手机屏幕。您可以利用手机屏幕拨打、接听电话，查看短信。



驾乘指挥手控装置

媒体开关

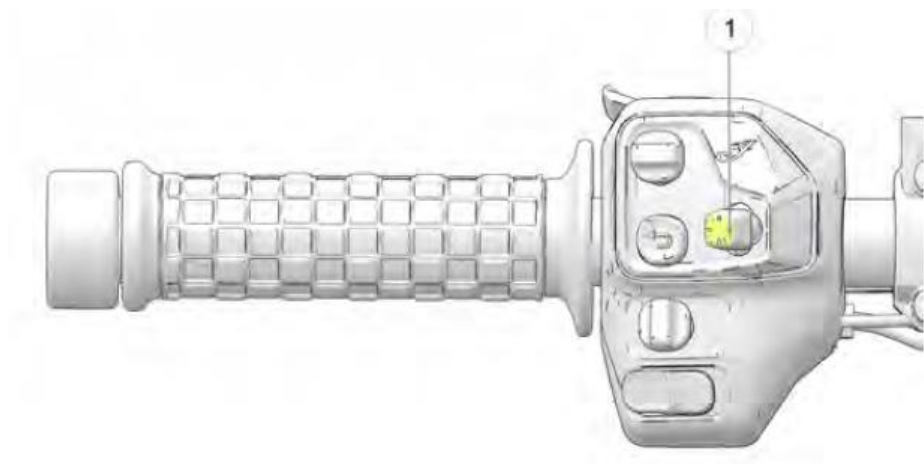

使用五路媒体开关①可执行下述操作：

- 按中间按键可以静音。
- 按上下按键可以调高/低音量。
- 按左右按键可以选择前/后曲目。

驾乘指挥驾驶模式

有三种驾驶模式可供选择：舒适模式、标准模式或下雨模式，为您量身定制骑行体验。

每种驾驶模式下，节气门歧管绝对压力都是根据特定的应用而设计的，因而摩托车具有三种不同的特性。



注意

如需改变驾驶模式，必须先完全松开油门。如果在油门未松开的情况下切换驾驶模式，屏幕上会出现一个旋转图标，表示驾驶模式未切换成功。一旦油门松开，该图标会消失，驾驶模式立即切换。

下雨

下雨模式下，油门响应更平缓，适合在潮湿条件下驾驶。

标准模式

标准模式的特点是清脆的油门反应和响应传递功率和可预测慢速操控的均衡功率输送。

运动模式

运动模式专为需要瞬态响应的情况而设计。运动模式可加快油门响应，并对提高的加速度具有更激进的动力输送。

设置

您可以在设置菜单中查看您爱车的重要详细信息，并对触屏进行个性化设置。

设置菜单包含四大类：信息、通用、时间和车辆。



信息

在“信息”设置菜单中，您可以查看以下内容：

- 车辆识别码（VIN）
- 里程
- 安装的软件版本
- 机油更换时间间隔

一般设置

您可以在一般设置菜单进行下列操作：

- 主题（白天/晚上/自动）
- 管理蓝牙®设备
- 变更语音
- 设置速度测量单位（英里/小时或千米/小时）
- 设置温度单位（° F 或° C）
- 更新软件

时间

您可以在时间设置项进行下列操作：

- 设置时间格式（12 小时制和 24 小时制）
- 启用 GPS 时间（自动将时间设置为您目前所在时区）
- 设置时间（如果 GPS 时间未启用）

注意

时钟由 GPS 芯片控制，并会定期要求 GPS 锁正确运行。

注意

蓄电池断开后，时钟可能不显示读数或读数不准确。此时，需要重新进行 GPS 同步以确保其正确运行。

车辆

您可以在车辆设置项进行下列操作：

- 机油剩余使用寿命/维修重置
- 访问车辆诊断

蓝牙®配对

可将印第安摩托车驾乘指挥触屏同时连接到智能手机和耳机上。

注意

务必先配对相应的智能手机，然后再配对配件。

如需匹配一个设备，执行下列操作：

1. 在蓝牙®设备设置屏幕、手机屏幕或音乐屏幕上，轻敲添加设备按钮，跳出配对提示。
2. 将您的蓝牙®设备切入配对模式。
3. 在触屏上选择您想配对设备的名称，完成配对流程。
4. 确认配对（如适用）。根据正与显示器配对的设备，您将收到确认配对的提示。

预装服务

部分搭载印第安摩托车驾乘指挥系统的车型，在购买后一段时间内可以享受预装服务。此类服务包括实时交通信息、天气预报和增强版目的地检索能力。如需查看并更新预装服务状态，请访问：

<http://ridecommand.indianmotorcycle.com>

更新软件

如需下载印第安摩托车驾乘指挥软件的最新版本，请访问：

<https://ridecommand.indianmotorcycle.com>。

通过将含最新软件版本的 U 盘接至显示器左下角的 USB 端口，可以更新显示器软件。The Update Software menu in

“设置”中的“更新软件”菜单将列出 U 盘上的所有可用更新版本。选择正确版本，等待更新，并在移除 U 盘前完成更新。软件更新完后，触屏将自动重启。

注意

想要成功更新软件，就需使用 FAT-32 或 exFAT®格式化的 USB 2.0 或 USB 3.0 闪存盘。显示器将无法识别不符合要求的闪存驱动器。

重要信息

请勿在更新期间切断显示器的电源。

空中更新

注意

空中更新仅适用于配备电池调制解调器的车型。

如果您的摩托车配备了电池调制解调器，则当摩托车通电且电池调制解调器接通时，摩托车会自动下载升级的软件。所有下载均在后台进行。如果接通中断或摩托车断电，摩托车仍可以继续下载软件。

如何安装软件

摩托车将新的软件下载到显示器上后，将会向您发出通知提示下载完毕。

安装新软件时，请采取以下步骤：

1. 导航到“设置”菜单中的“一般设置”选项卡。
2. 按“安装”按钮。

注意

必须要在满足下列条件的前提下才能开始安装：蓄电池电压必须大于 12.5V，轮速必须为 0 英里/小时，转速必须等于 0。

注意

安装完成后，显示器将重新启动。

注意

关键的更新软件将自动安装。更新完成后，将显示一条通知。

3. 更新完成后，软件更新屏幕上将会发布版本通知。

更新地图

有关驾乘指挥的最新地图，请访问 <https://ridecommand.indianmotorcycle.com>。

注意

软件和地图更新后，显示器将自动重启。

注意

更新地图时，需采用内存为 32 GB 或以上的 exFAT®格式化的 U 盘。

USB 端口

通过 USB 端口①可以轻松为各种装置，如手机、音频源或 GPS 装置等充电。此外，您还可以通过 LCD 显示器将音乐传输到您的蓝牙®耳机。在配备有印第安摩托车驾乘指挥显示器的车型上，USB 端口还用于更新显示器软件。关于最新版本，请访问 <https://ridecommand.indianmotorcycle.com>。

重要信息

由于印第安摩托车的驾驶环境较为恶劣，印第安摩托车推荐使用具备保存特征的 USB。

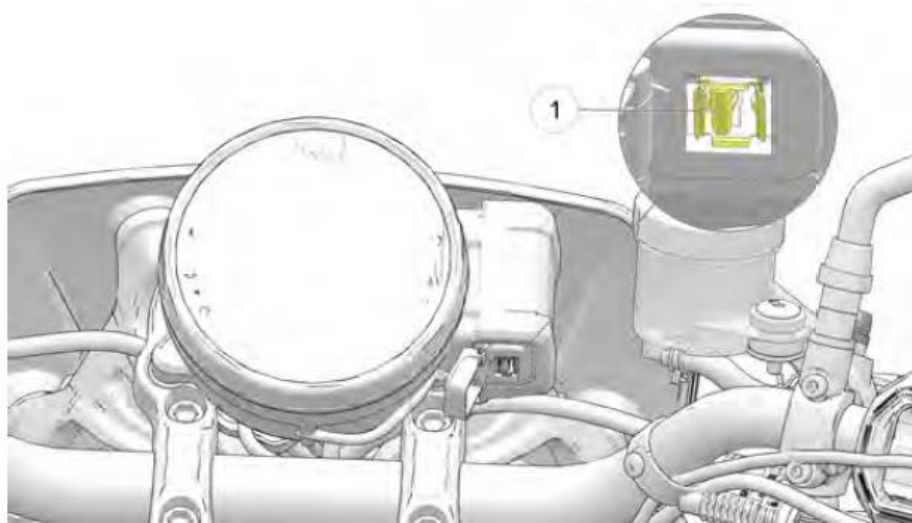

驾驶前检查

概述

为使您的摩托车保持安全操作条件，务必在每次驾驶前执行推荐的驾驶前检查。在长途旅行之前和将摩托车从储存库里取出使用时，此项检查尤为重要。

警告

若没有按照建议进行驾驶前检查，可能会在驾驶期间造成部件故障，导致重伤或死亡。每次驾驶前，务必执行驾驶前检查。当检查结果显示，需要进行调整、更换或维修时，立即进行维修，或者联系您的印第安摩托车授权经销商或其他合格经销商进行维修。

警告

在驾驶您的摩托车之前，请通读本《手册》中的“仪表、特征和控制装置”章节。完全了解摩托车功能和性能是安全驾驶摩托车的必备条件。如果没有完全了解，可能导致重伤或死亡。

您必须熟悉所有仪表和控制装置，以便执行驾驶前检查。

注意

在驾驶前检查期间，您可能会用到某些存在隐患的产品，例如机油或制动液。使用任何上述产品时，务必遵循产品包装上的使用说明和警告。

当检查结果显示需要进行调整、更换或维修时：

- 参考本《手册》中的“保养”章节
- 参考《印第安摩托车维修手册》
- 或联系您的印第安摩托车授权经销商或其他合格经销商

电气检查

在执行下列电气检查之前，将点火钥匙转动至“接通（ON）”位置，将“stop/run（停止/运行）”开关切换至“运行（RUN）”。完成上述检查之后，将点火钥匙转回“断开（OFF）”位置。如果任何电气部件的检查结果显示部件故障，在驾驶摩托车之前，维修或更换该部件。

| 项目 | 检查程序 |
|--------|--|
| 大灯 | 启动发动机，打开大灯。大灯亮起时，切换至远光。检验远光灯指示灯亮起，远光灯亮度增加。 |
| 尾灯/制动灯 | 检验尾灯和牌照灯亮起。在应用前制动手柄时和应用后制动踏板时，检验尾灯亮度增加。 |
| 转向信号灯 | 将转向信号灯开关拨动至左边。检验左前和左后转向信号灯以及指示灯面板上相应指示灯闪烁。将开关拨动至中间位置，向内推动开关，关闭转向信号灯。检验转向信号灯和指示灯均停止闪烁。重复上述程序，检查右侧转向信号灯。 |

| 项目 | 检查程序 |
|------------|--|
| 危险警告闪光灯 | 按住危险警告闪光灯开关 1 至 2 秒，开启危险警告闪光灯。检验四个转向信号灯以及指示灯面板上的指示灯均闪烁。关闭危险警告闪光灯。检验所有转向信号灯和指示灯均停止闪烁。 |
| 喇叭 | 按喇叭开关。检验喇叭鸣笛响亮。 |
| 空挡指示灯 | 将变速箱置于空挡。检验空挡指示灯亮起，且挡位显示器上会显示字母“N”。 |
| 低油压指示灯 | 启动发动机。检验低油压指示灯未亮起。 |
| 发动机停止/运行开关 | 启动发动机。将停止/运行开关拨动至“停止（STOP）”位置。检验发动机已停止。 |

一般检查

| 项目 | 检查程序 |
|-------|----------------------------------|
| 发动机油 | 检查机油油位。 |
| 燃油 | 检查燃油油位 |
| 冷却液液位 | 检查回收罐里的冷却液液位。 |
| 燃油泄漏 | 检查车辆和地面/底板上有无任何燃油、机油、冷却液或液压油泄漏。 |
| 轮胎 | 检查轮胎状况、胎压和胎纹深度。 |
| 制动操作 | 检查制动踏板和制动手柄移动。 |
| 制动液液位 | 检查前后制动液液位。 |
| 制动部件 | 检查软管和接头。 |
| 节气门 | 检查手把和节气门移动。 |
| 离合器 | 检查离合器手柄操作和自由间隙。 |
| 前悬架 | 检查是否存在泄漏、碎片和损坏。 |
| 转向系统 | 在左极限位置和右极限位置之间转动车把，检查转向装置操作是否平稳。 |

| 项目 | 检查程序 |
|-------|----------------------|
| 后悬架 | 检查装配，并检查是否存在泄漏。 |
| 后传动链条 | 检查是否存在磨损或损坏。 |
| 侧撑 | 检验操作平稳，检查枢轴螺栓和弹簧。 |
| 紧固件 | 检查紧固件是否松动、受损或遗失。 |
| 后视镜 | 适当调整后视镜。 |
| 隔热罩 | 确保所有排气隔热罩均存在且处于良好状态。 |

发动机油油位检查

由于采用半干式油底壳润滑系统，观察孔内显示的发动机油位将随着摩托车自垂直位置的移动和机油温度的变化而波动。如需获得精确的油位读数，请严格遵守所有检查程序。

重要信息

检查油位时，发动机必须达到运行温度。驾驶后或使冷态发动机怠速运行 5-10 分钟后检查机油。

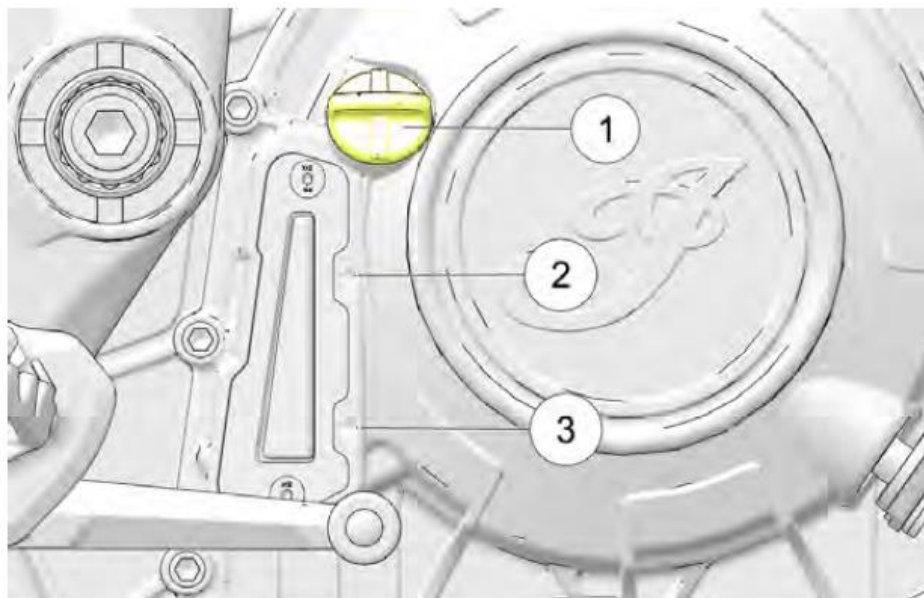

1. 将摩托车保持在竖直（垂直）位置，使热态发动机怠速运行 30 秒。
2. 关闭发动机。
3. 将车辆放置在一个水平区域，并保持其在直立（居中）位置。
4. 通过查看机油观察孔，检查机油位。油位应处于观察孔的中间，在“已满（FULL）”②液位标记和“加注（ADD）”③液位标记之间。
5. 请勿加注过满。适量的机油位应处于观察孔的中间。如果油位低，移除发动机油的加注螺塞①，加注印第安摩托车 15W-60 全合成发动机油。重复第 1 步至第 4 步，直至读数位于安全运行范围内。

小心

如果在冷却发动机上进行检查，油位将不准确。请勿将机油加注到冷态发动机上观察孔的中间，否则会导致加油过量。

注意

切勿加得过满！正确适量的机油位应处于观察孔的中间，在“已满（FULL）”液位标记和“加注（ADD）”液位标记之间。

轮胎



警告

驾驶轮胎不正确、胎压不正确或轮胎过度磨损的摩托车，可能导致摩托车失控或人员重伤。胎压不足可能造成轮胎过热并导致轮胎故障。对于本款摩托车，只能配用印第安摩托车认可的轮胎。请联系经销商。如果使用未经认可或不当混搭的前后轮胎，则可能导致操纵性能、稳定性下降，进而可能造成摩托车的控制能力下降。务必保持《用户手册》中和安全标记上推荐的正确胎压。

胎压

不恰当的胎压可能造成不规则的轮胎磨损、轮胎故障、燃油经济性降低和不良驾驶体验。还会影响操纵性和制动性能。

对于功能性轮胎，胎压随时间缓慢降低是正常现象。每次使用前，务必检查胎压及轮胎状况。

当轮胎处于冷态时，在驾驶前，检查胎压。此时可能得到最准确的胎压读数，因为驾驶过程会使轮胎发热，增加轮胎气压。在每次驾驶之后至少 3 小时，轮胎仍然温暖。请勿在行驶后立即调整胎压。

当轮胎冷却时，胎压将降低，导致轮胎气压不足。务必在轮胎处于冷态时检查和调整胎压。

使用高质量的便携计量器，将胎压调节至推荐压力值。

轮胎状况

检查轮胎侧壁、道路接触表面和胎面基部。如果检查发现割伤、小孔、裂痕或其他磨损或损坏，在驾驶前更换轮胎。对于本款摩托车，只能配用印第安摩托车认可的轮胎。请联系经销商。如果使用未经认可或不当混搭的前后轮胎，则可能导致操纵性能、稳定性下降，进而可能造成摩托车的控制能力下降。

胎纹深度

在两个轮胎上的胎面中心位置附近测量胎纹深度。参见第 133 页。如果胎面花纹深度小于 1/16 英寸（1.6 毫米），更换轮胎。

制动液液位检查

重要信息

伴随制动片的磨损，储液罐中的制动液液位会下降。如果您发现制动液液位突然下降，检查制动片是否磨损，制动系统是否泄漏。

注意

安装新制动片时，请将储液罐加注至“最高（MAX）”液位标记处。储液罐可作为磨损指示器使用。随着制动片磨损，液位将降低。接近或处于“最低（MIN）”液位标记时，检查制动片，必要时更换。尽管储液罐可作为指示器使用，但检查制动器磨损的“最佳”方法是检查制动片本身。

前制动液检查

1. 转动车把或调节摩托车，直到储液罐顶部呈水平状态。



2. 通过储液罐观察前制动液液位。制动液应清澈，在“最低（MIN）”①液位标记和“最高（MAX）”②液位标记之间。
3. 用干净的抹布擦拭储液罐盖周围区域。
4. 用干净的抹布擦拭制动液容器。

5. 拆下螺钉③和储液罐盖④。

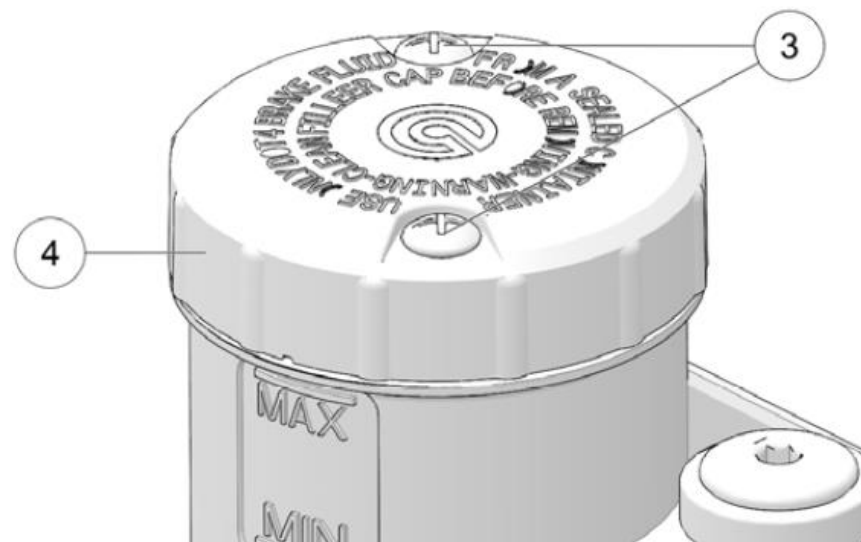

6. 小心加注足量的 DOT 4 制动液，使液位在“最低（MIN）”①液位标记和“最高（MAX）”②液位标记之间。始终加注来自新的、未开封容器的制动液。
7. 重新安装储液罐盖，并将螺钉拧紧到规定力矩。

力矩

前制动主缸盖螺钉：
13 英寸磅（1.4 牛米）

后制动液检查

1. 在后制动主缸储液罐处检查制动液液位。
2. 确保车辆处于竖直位置，然后通过储液罐观察液位。制动液应清澈，在“最低（MIN）”⑤液位标记和“最高（MAX）”⑥液位标记之间。

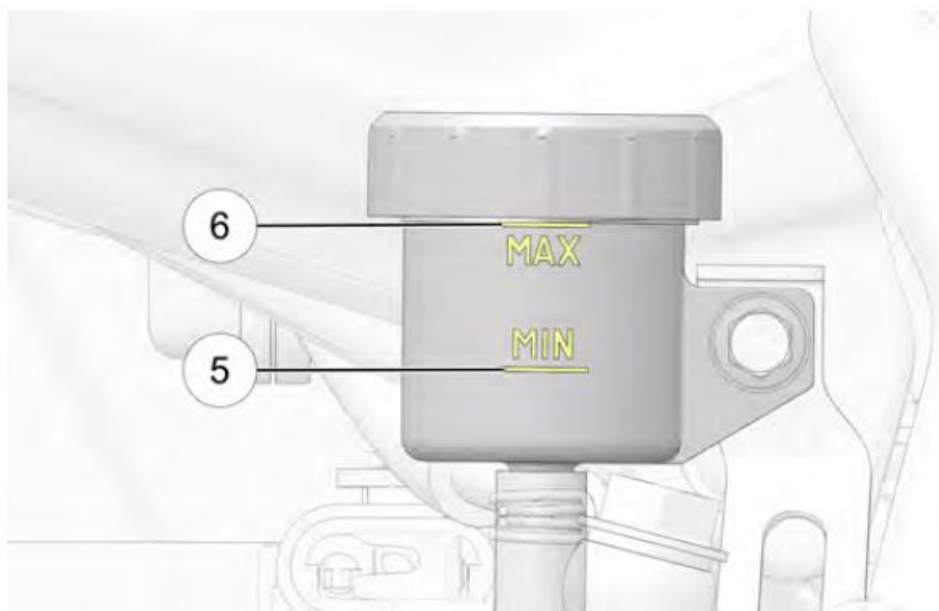

3. 用干净的抹布擦拭储液罐盖周围区域。
4. 用干净的抹布擦拭制动液容器。

5. 移除储液罐盖⑦。

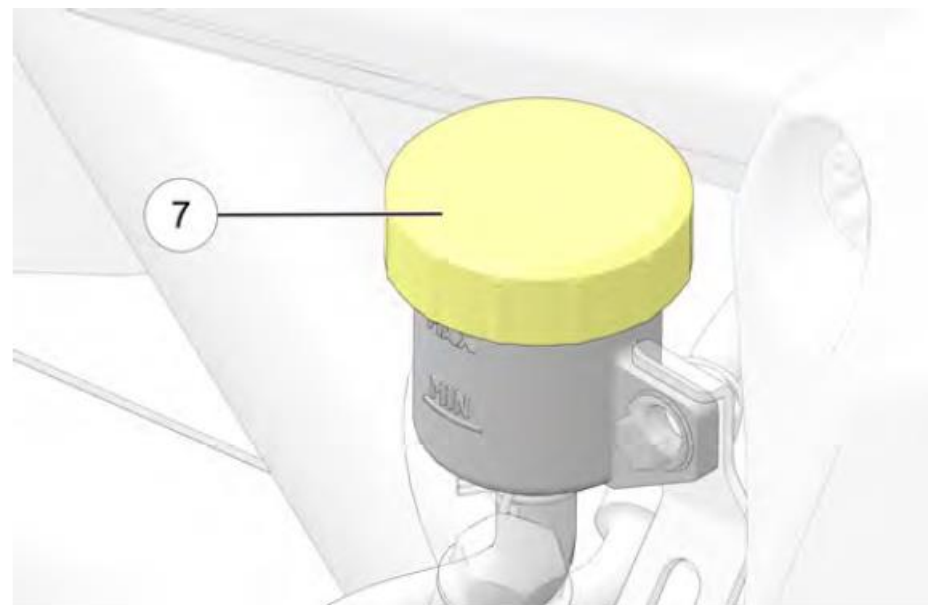

6. 小心加注足量的 DOT 4 制动液，使液位在“最低（MIN）”⑤液位标记和“最高（MAX）”⑥液位标记之间。始终加注来自新的、未开封容器的制动液。
7. 安装储液罐膜片和储液罐盖。

前制动手柄

1. 向车把方向拉动前制动手柄，并握住。制动手柄的移动应自由、平稳。制动手柄应稳固，并在松开之前保持稳固状态。
2. 松开制动手柄。释放后，此制动踏板应快速回到静止位置。
3. 如果前制动手柄不能满足上述操作要求，在驾驶前维修此制动手柄。

后制动踏板

1. 向下压后制动踏板。制动踏板的移动应自由、平稳。制动踏板应稳固，并在松开之前保持稳固状态。
2. 松开此踏板。释放后，此制动踏板应快速回到静止位置。
3. 如果后制动踏板未能满足上述操作要求或者在接合制动器之前行程过长，在驾驶前维修制动器。

制动管路

检查所有制动软管和接头是否存在潮湿、泄漏污迹或已干的液体污迹。将存在泄漏的接头紧固至恰当力矩；如有必要，更换部件。参照《印第安摩托车维修手册》或联系您的印第安摩托车授权经销商。您也可以联系其他合格的经销商。



警告

制动液泄漏或制动液液位低可能造成制动系统故障，可能导致重伤或死亡。当制动液液位低或当泄漏明显（潮湿或已干燥制动液污迹）时，请勿驾驶车辆。联系您的印第安摩托车授权经销商或其他合格经销商。

机械离合器

1. 朝车把方向握紧离合器手柄①，然后将其松开。离合器手柄的移动应自由、平稳；松开后，离合器手柄应快速回到静止位置。如果离合器手柄不能满足上述操作要求，在驾驶前维修离合器手柄。

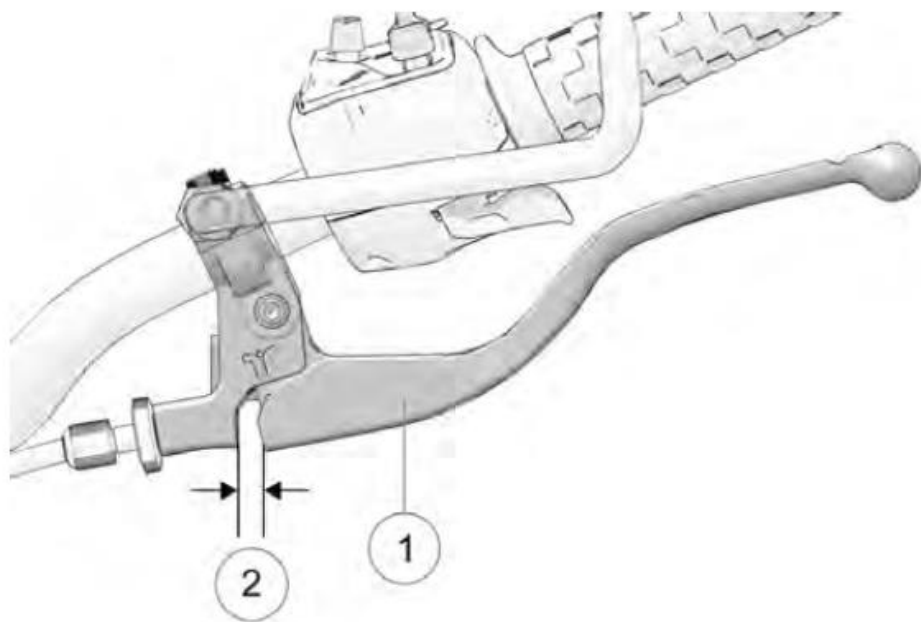

2. 离合器手柄自由间隙②是手柄从静止位置到拉线阻力点的移动量。测量离合器手柄和手柄壳之间的间隙。如有必要，调整离合器手柄自由间隙。

力矩

离合器手柄自由间隙：
0.020-0.060 英寸 (0.5-1.5 毫米)

注意

起动机联锁开关正常作用的前提时离合器手柄自由间隙的设置正确，确保能够激活离合器安全开关。

节气门

旋转节气门控制手柄。应从静止位置平稳转动至完全打开位置。释放后，应快速回到静止位置。

前悬架

检查前叉是否存在机油泄漏或损坏，确认悬架可以平稳运行。详见“前叉/悬架检查”章节。

后悬架

检查后减震器安装情况，查看是否存在泄漏。如果您发现泄漏或任何故障，请联系您的经销商进行维修。详见“后减震器预加荷载”章节中关于检查和调整的内容。

警告

若离地间隙不足，可能会导致部件接触地面，造成摩托车失控及严重的人身伤害或死亡。务必确保离地间隙在规格值范围内。

链轮检查

注意

通过适当清洁，可以最大程度地延长传动链条和链轮的使用寿命，还可以最大程度地降低传动系发出的噪音。大致上看，每更换一次轮胎，就应该进行一次清洁。如果是在恶劣、多尘或含有大量碎片的环境下驾驶车辆，则应加大清洁频率。

使用链条刷或干净抹布清洁链条，清除灰尘或砂砾。必须使用印第安摩托车链条润滑油（2884172）润滑链条。

小心

执行此步骤时，务必关闭摩托车发动机，并将变速箱置于空挡。

小心

请勿使用脱脂剂清洗链条。脱脂剂可能损坏链条 O 型圈，并导致过早磨损。

1. 检查前后链轮齿有无磨损或外来物质造成的损坏。

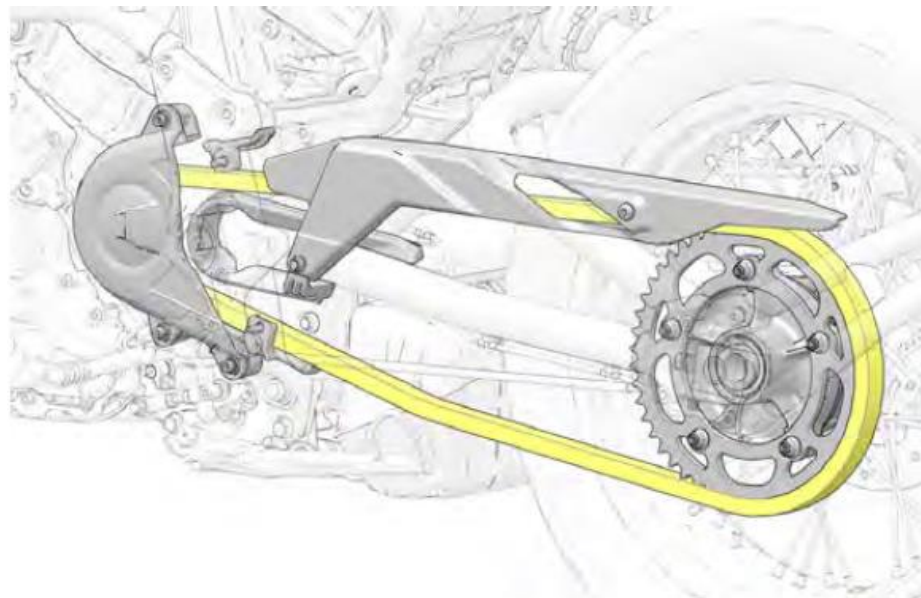

2. 仔细检查传动链条状况。

需检查事项:

- 磨损图纹-通过链轮确保磨损均匀。
- 裂纹
- 缺齿
- 轮齿尺寸不一致

传动链条

1. 检查传动链条是否存在过度磨损或下垂、异物（砂砾）或任何其他损坏。
2. 如果发现任何损坏，应更换链条。
3. 如果由于损坏而更换传动链条或链轮，且如果传动系统的使用已覆盖了 5000 英里（8000 千米）以上的路程，应将链条和两个链轮作为整体一起更换。

燃油油位

1. 用侧撑支起摩托车，使其立于水平地面上。
2. 慢慢打开油箱盖。
3. 查看油箱内的油位。
4. 按需加注燃油至加油口颈部底缘。关于燃油加注说明，参见“燃油加注”章节。关于燃油规格，参见“燃油推荐”章节。

侧撑

1. 在水平地面上，跨坐在摩托车上，使其保持完全垂直。
2. 向上移动侧撑至存放位置，然后向下移动侧撑至完全展开位置，多次重复此操作。侧撑应该能够平滑移动，且不发出噪音。当侧撑位于存放位置时，确保回位弹簧将侧撑牢牢固定到位。调节或更换松弛的弹簧。

3. 检查侧撑枢轴螺栓是否松动或磨损。紧固或更换松动或被磨损的螺栓。
4. 定期检测侧撑安全开关是否正常工作。变速箱挂挡且施加制动之后，将侧撑放下，尝试启动发动机。侧撑被放下后，除空挡以外，发动机不得在其他挡位启动。如果发动机在测试期间启动，联系您的经销商进行维修。

紧固件

1. 检查整个摩托车底盘和发动机是否存在松动、受损或缺失紧固件。
2. 将松动的紧固件紧固至合适的力矩。参照《印第安摩托车维修手册》或联系您的印第安摩托车授权经销商。您也可以联系其他合格的经销商。

注意

务必在驾乘前更换脱落、受损或破裂的紧固件。使用印第安摩托车原装紧固件，规格和强度需保持一致。

运行

概述

本《手册》的“操作”章节叙述了如何恰当保养和操作您的摩托车，使您的摩托车保持最佳性能并尽可能延长其使用寿命。

“操作”章节包括的重要内容包括：

- 发动机磨合
- 燃油加注
- 启动发动机
- 换挡
- 加速
- 制动
- 关闭发动机
- 驻车

注意

尽管您具备摩托车驾乘经验，也须在驾驶本款摩托车之前阅读本《手册》中的所有安全信息。

注意

如果未按照本《手册》中的发动机磨合程序正确驾驶，可能会对发动机造成严重损坏。仔细遵守所有磨合程序。避免在节气门全开情况下驾驶以及可能会在磨合期导致发动机承受过量负荷的其他情况。

发动机磨合

您摩托车的发动机磨合期为初始驾驶的前 500 英里（800 千米）。在磨合期内，关键的发动机零件需要经过特殊的磨合程序，才能正确就位并很好地啮合。阅读、理解并遵守所有磨合程序，确保发动机的长期性能和耐久性。

如果您在发动机磨合期越加小心地对待您的摩托车，您会在磨合期后更满意其性能。在低转速时使发动机超负荷和/或过早以高转速运行发动机可能会损坏发动机部件。

在磨合期间，应遵照以下注意事项：

- 在初始启动时，不得让发动机长时间怠速，否则会出现过热现象。
- 避免在节气门大开时进行快速启动。缓慢驾驶，直至发动机预热结束。
- 不得在高速挡下以极低的转速（每分钟转数）运行发动机（否则会让发动机过载运转）。
- 在推荐的运行速度和挡位范围内驾驶。参见第 72 页和第 76 页

注意

在使用新车时或标定刷新之后，在冷却液温度高于 181° F (83° C) 以及尚未启用“汽缸禁用”功能的情况下，进行发动机标定，这可能需要让发动机怠速运转 10 分钟，才能让发动机完全适应。

运行速度和挡位

| 里程表 | 磨合程序 |
|-------------------------|--|
| 0-90 英里 (0-145 千米) | 开启 1/3 以上的节气门时请勿长时间驾驶，也请勿在任何一个节气门位置下长时间驾驶。应经常变换发动机转速。 |
| 91-300 英里 (146-483 千米) | 开启 1/2 以上的节气门时请勿长时间驾驶，也请勿在任何一个节气门位置下长时间驾驶。应经常变换发动机转速。 |
| 301-500 英里 (484-800 千米) | 开启 3/4 以上的节气门时请勿长时间驾驶。 |
| 500 英里 (800 千米) | 执行本《手册》“保养”章节中列出的磨合期保养。磨合期保养应由经销商执行。磨合期保养的内容必须包括检查、调节、紧固件紧固以及发动机油和机油滤清器更换。在里程表读数达到要求进行保养的里程数时进行磨合期保养，有助于将发动机性能提升到最佳状态，将废弃排放物降至最低，最大化延长发动机使用寿命。 |

燃油加注

加注燃油时，应下车，放下侧撑，在水平地面进行加注。回顾燃油警告信息。参见第 17 页。仅使用推荐燃油。参见第 163 页。

警告

流出或溢出的汽油可能会接触到高温发动机或排气系统，造成火灾，导致重伤或死亡。因此，请勿使汽油接触高温部件。

警告

务必慢慢打开油箱盖，慢慢向油箱内加注燃油，防止溢出。加注时请勿加得过满。在油箱中留出燃油膨胀时所需的空間。

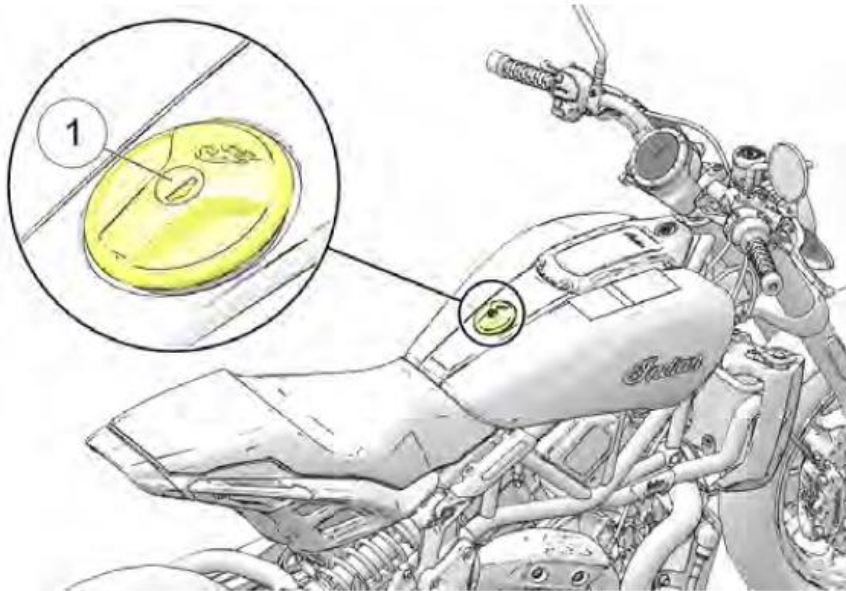

1. 将点火钥匙插入油箱盖锁，逆时针转动钥匙，打开油箱盖①。
2. 将燃油喷嘴插入油箱加油口颈部。
3. 在加油过程中，握住喷嘴。请勿将喷嘴和软管的重量施加在加油口颈部。加注燃油时，必须有人照看喷嘴情况。
4. 向油箱内加注燃油，直至液位到达加油口颈部的椭圆形开口顶部。到达此液位时，油箱已加满。加注时请勿加得过满。燃油油位不应上升到加油口颈部漏斗中。加注过满可能导致发动机性能和蒸发排放控制系统性能下降。

5. 在重新骑上摩托车之前，务必关闭并锁紧油箱盖。逆时针转动钥匙，另一只手关上油箱盖，将其牢牢压下。顺时针转动钥匙，将其牢牢锁固。
6. 如果摩托车燃油用尽，在尝试重启发动机之前，对系统进行充油驱气。参见第 73 页。

注意

燃油可能会损坏涂漆面和塑料件。如果汽油溅落在摩托车的任何零件上，立即使用水进行冲洗，或者使用干净抹布将其擦干。

燃油系统充油驱气

如果摩托车燃油用尽，在尝试重启发动机之前，对燃油系统进行充油驱气。

1. 向油箱加注燃油。
2. 将点火钥匙转至“接通（ON）”位置。
3. 将发动机停止/运行开关拨动至“运行（RUN）”位置。
4. 允许燃油泵运行，直至其停止（大约 2 秒钟）。
5. 将发动机停止/运行开关拨动至“停止（STOP）”位置，等待 15 秒。
6. 重复第 3 步至第 5 步五次。
7. 将钥匙转至“断开（OFF）”位置。
8. 启动发动机。参见第 74 页。

启动发动机

仅当变速箱位于空挡，或者当变速箱挂挡但离合器分离（向内拉动离合器手柄）时，起动机互锁装置允许启动发动机。

1. 进行驾驶前检查。参见第 59 页。正确固定货物。
2. 跨坐在摩托车上，使其保持完全垂直。收回侧撑。
3. 将点火钥匙转至“接通（ON）”位置。
4. 将发动机停止/运行开关拨动至“运行（RUN）”位置。
5. 将变速箱挂入空挡。
6. 使用前制动器。分离离合器（向车把方向完全拉动离合器手柄）。
7. 短按起动机开关，启动发动机。转动曲柄，发动起动机，直至启动发动机，但是时间不得超过 3 秒钟。如果发动机未启动，等待五秒钟后再尝试。
8. 如果启动冷态发动机，在启动时请勿开启节气门。怠速由电脑进行控制，会自动调节。在启动之后，在低转速下预热发动机 30 秒钟。切勿在 2500 转/分钟以上的转速下运行发动机。如果启动冷态发动机，在启动时请勿开启节气门。

9. 如果在发动机启动之后，检查发动机指示灯或低油压指示灯仍然亮起，**立即**关闭发动机。参见第 32 页上的低油压指示灯信息。

注意

使用失火或不燃汽缸操作发动机可能会使催化转化器过热，可能导致催化转化器损坏或排放控制失控。如果汽缸失火或不燃，切勿操作摩托车。

10. 使节气门保持关闭，从而使发动机空转。当发动机预热至运行温度时，怠速将逐步降至正常值。

提示

请勿在启动发动机之后立即加速发动机或将变速箱挂挡。在热启动之后或者冷启动后至少一分钟之后，使发动机空转 30 秒（天气冷时，时间更长）。这可以使机油在向发动机施加负荷之前到达各个区域。

注意

请勿在离合器分离或者变速箱位于空挡的情况下以高转速运行发动机。最大的发动机安全转速为 8300 转/分钟。切勿超出最大安全转速，因为这有可能导致发动机严重损坏。

怠速停机

在用户没有输入的正常情况下让摩托车怠速运行 15 分钟，发动机会关断。如果检测到失火情况，发动机会在 5 分钟后关断，而无需驾驶员输入。在倒计时关断发动机怠速运行期间的任意时刻，若用户输入离合器/制动手柄或油门信息，均将结束停机程序。在发动机关断前 3 分钟，用户将收到通知。

换挡



警告

强行换挡（离合器接合时）可能会导致发动机、变速箱和传动系损坏。上述损坏可能造成摩托车失控，导致重伤或死亡。若需在换挡前分离离合器，务必将离合器手柄完全拉向车把。

您的摩托车装配六速变速箱。空挡位于一档和二挡之间。

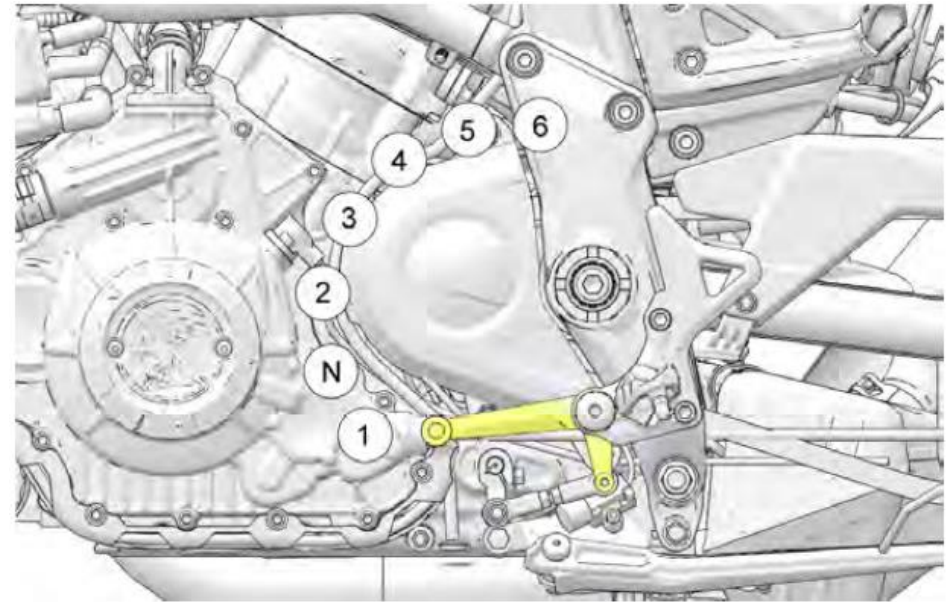

向下踩下换挡踏杆，切换至低速。向上提升换挡踏杆，切换至高速。在每次换挡之后，放开离合器手柄。

如果摩托车转动缓慢，则最容易切换至空挡。如想将挡位从一档切换至空挡，轻轻将换挡踏杆提升半个行程。

提示

如果在离合器未分离的情况下，您可以向前或向后自由移动摩托车，则变速箱位于空挡位置。如果点火开关位于“接通（ON）”位置，当变速箱位于空挡时，空挡指示灯亮起。

静止状态时换挡

如想在摩托车静止时切换至空挡，使用下述任一方法，对变速箱施加荷载或卸载：

1. 当离合器处于分离状态（向内拉离合器手柄）时，切换至空挡，同时前后摇摆摩托车。
2. 当变速箱位于一档时，轻轻放开离合器直至其刚开始接合。在换挡踏杆上施加前向压力，快速向内拉离合器手柄。

注意

组合仪表上有一个空挡指示灯。

运行状态时换挡

警告

不恰当地调低挡位可能会造成变速箱损坏、牵引力损失与摩托车失控，导致重伤或死亡。

- 在调低挡位之前，降低速度。务必在推荐的换挡点范围内调低挡位。
- 在潮湿、打滑或其他低牵引力地面上的调低挡位时，应万分小心。在上述情况下，应慢慢、逐步松开离合器手柄。
- 在弯道地区避免调低挡位。在进入弯道之前调低挡位。

1. 启动发动机。参见第 74 页。
2. 在发动机怠速运转时，使用前制动器。
3. 分离离合器（向车把方向完全拉动离合器手柄）。
4. 向下踩换挡踏杆，直至您感觉换挡踏杆停在一挡位置。
5. 松开制动手柄。
6. 松开离合器手柄，同时打开节气门（向后旋转节气门控制手柄），动作应一气呵成。当离合器开始接合时，摩托车将向前移动。
7. 如想切换至高挡位，则平稳加速至推荐的换挡点。参见*推荐的换挡点*图表。完全关闭节气门，并同时分离离合器，须快速完成此操作。抬起换挡踏杆，直至您感觉换挡杆停至下一挡位。松开离合器手柄，同时打开节气门，动作应一气呵成。
8. 如想切换至低挡位（调低挡位），向车把方向拉离合器手柄，同时关闭节气门。向下移动换挡踏杆，直至您感觉换挡杆停至下一挡位。同时松开离合器手柄并打开节气门。

提示

在推荐的速度范围内（参见推荐的换挡点图表），您可以调低挡位以降低摩托车速或增加动力。爬坡或超车时，您可能需要调低挡位。关闭节气门时，调低挡位还有助于降低车速。

推荐换挡点

FTR/FTR SPORT/FTR R CARBON

| 调高档位（加速） | | 调低挡位（减速） | |
|----------|--------------------|----------|--------------------|
| 换挡 | 推荐速度 | 换挡 | 推荐速度 |
| 1 挡至 2 挡 | 17 英里/小时（27 千米/小时） | 6 挡至 5 挡 | 45 英里/小时（72 千米/小时） |
| 2 挡至 3 挡 | 30 英里/小时（49 千米/小时） | 5 挡至 4 挡 | 38 英里/小时（61 千米/小时） |
| 3 挡至 4 挡 | 38 英里/小时（61 千米/小时） | 4 挡至 3 挡 | 30 英里/小时（49 千米/小时） |
| 4 挡至 5 挡 | 45 英里/小时（72 千米/小时） | 3 挡至 2 挡 | 17 英里/小时（27 千米/小时） |
| 5 挡至 6 挡 | 51 英里/小时（82 千米/小时） | 2 挡至 1 挡 | 12 英里/小时（20 千米/小时） |

制动

务必留出足够的制动距离，便于逐步施加制动。

提示

相比后制动器，请更轻地、逐步使用前制动器，实现最佳制动性能。

1. 关闭节气门，逐步使用前后制动器降低摩托车速度。

提示

在制动过程中，当防抱死制动器接合时，驾驶员会感觉到制动手柄抖动。为了达到最佳停车性能，需继续向制动器施加稳定压力。

2. 当摩托车速度减缓时，分离离合器或者分次调低挡位，使车辆速度达到调低挡位的换挡点。

警告

制动不当可能造成摩托车失控，导致重伤或死亡。避免突然制动。务必逐步施加制动，特别是在路面潮湿、打滑或牵引力低的情况下。避免在弯道或转弯处制动。在施加制动时，将摩托车车身调节至垂直状态。

加速

打开节气门，进行加速（向后转动节气门控制手柄）。为实现均匀加速，平稳、连续地打开节气门。当车速达到调高挡位推荐的速度时，向上调高一个挡位。

警告

突然加速可能会使得您的身体突然向后移动，可能会导致摩托车失控。当地面牵引力低时，突然加速还有可能会导致失控。失控可能造成重伤或死亡。
务必逐步加速，特别是在路面潮湿、打滑或牵引力低的情况下。

关闭发动机

在关闭发动机之前，先让摩托车完全停下来。切换至空挡或者分离离合器。

警告

摩托车行驶期间，在变速箱挂挡的情况下关闭发动机，可能会导致后轮失去牵引力或发动机和变速箱受损，进而造成摩托车失控及重伤或死亡。务必在摩托车完全停止且变速箱调至空挡后关闭发动机。如果摩托车运行时发动机意外关闭，拉动离合器，将摩托车引至一个道路以外的安全位置，远离车流。关闭点火开关。

1. 当摩托车完全停下时，切换至空挡。
2. 将发动机停止/运行开关拨动至“停止（STOP）”位置。
3. 关闭点火开关。拔下点火钥匙。

使用巡航控制

巡航控制开关位于左手侧控制器上。阅读此章节，在使用巡航控制之前，了解如何安全操作此功能。

可以使用巡航控制开关，从左侧控制装置开启和调整巡航控制。参见第 28 页。

警告

若巡航控制操作不当，可能导致车辆失控，造成人员重伤或死亡。仔细遵守所有巡航操作程序。在湿滑或打滑路面上，切勿使用巡航控制。交通拥堵或拥挤时，请勿使用巡航控制。

巡航控制提示

- 可在第 2 挡至第 6 挡设置巡航控制。
- 车速必须高于 20 英里/小时（32 千米/小时）。
- 丘陵地带，设置的速度会有小幅变化。

- 如果产生的加速或减速速率过高或过低，巡航控制不会恢复预先设置。例如，变速箱位于第 6 挡时，从 40 英里/小时（64 千米/小时）恢复至设定速度 70 英里/小时（113 千米/小时），可能会解除巡航。
- 如果制动灯工作不正常，不会启用巡航控制。
- 必须至少启用一次离合器或制动器，因为为了运行巡航控制，已启动发动机。

设置车速

1. 短按巡航控制开关①的中部。组合仪表上的巡航控制指示灯会亮起。巡航控制已启用，但还未设置。
2. 加速至所需速度，按巡航控制开关的下部，启用巡航控制。巡航控制设置指示灯会亮起。已按照所需速度设置巡航控制。

恢复车速

使用制动器、节气门或离合器解除巡航控制之后，按巡航控制开关的上部，返回至设定的速度。

加速

解除巡航控制时，轻击巡航控制开关的上部，以大约 1 英里/小时（1-2 千米/小时）的增量加速。按住巡航控制开关的上部，加速至新设定的速度（松开开关时，重置）。

提示

如果您使用节气门加速然后松开节气门，巡航控制会恢复至之前设定的速度。

减速

启用巡航控制时，轻击并松开巡航控制开关的下部，以大约 1 英里/小时（1-2 千米/小时）的量级减速。按住巡航控制开关的下部，减速至新设定的速度（松开开关时，重置）或减速至最低巡航速度——20 英里/小时（32 千米/小时）。

取消巡航控制

若想暂时取消巡航控制并允许使用恢复功能，进行如下任一操作：

- 施加制动；
- 拉起离合器手柄；
- 向前转动节气门手柄，使其超越怠速位置

若想取消巡航控制并从存储器中删除设定的速度，按巡航打开/关闭开关。

驻车

选择一个稳固的、水平的地面停放摩托车。

1. 当摩托车完全停下时，切换至空挡。
2. 关闭发动机。
3. 完全展开侧撑。
4. 将车把转至左侧，使摩托车向左倾斜，直至侧撑将其牢牢撑住。
5. 拔下点火钥匙。

斜坡驻车

如果不可避免地需要在斜坡驻车，驻车时前轮朝上坡方向，后轮朝下坡方向。将变速箱调至一档，安放摩托车，确保摩托车平稳压在侧撑上。

注意

在斜坡上驻车时，务必使前轮朝上坡方向，后轮朝下坡方向。如果前轮朝下坡方向，后轮朝上坡方向，侧撑可能会缩回，摩托车可能翻倒。

软表面驻车

如果不可避免地需要在软表面驻车，在侧撑基底部下放置侧撑脚垫，确保驻车表面稳固。侧撑脚垫必须足够坚硬、足够大，能够支撑摩托车的重量，而不使其陷入驻车表面。

天气炎热时，沥青会变软。侧撑可能会陷入柔软的沥青中，摩托车可能会翻车。天气炎热时，若在沥青上驻车，需使用侧撑脚垫。



发热的发动机和排气部件可能灼伤皮肤，如果接触易燃物质，还可能引发火灾。务必将摩托车停放在远离易燃物质且人员不易接触发热部件的地方。

保养

维修过程中的安全



警告

若未遵守推荐的预防措施和程序，可能会导致人员严重受伤甚至死亡。务必留心所有安全注意事项并遵守本《手册》中列出的所有操作、检查和保养程序。

- 部件安装或调整不当可能造成摩托车不稳定或难以控制。电气部件安装不当可能导致发动机或电气系统故障。在上述任何情况下，可能造成损坏或严重伤害。如果您没有所需时间、工具和专门技术来恰当完成程序，请联系您的经销商为您提供服务。
- 查看“安全保养”章节中与安全相关的保养信息。
- 开始任何保养程序前，请阅读整个程序的指南。
- 进行维修前，务必将摩托车放置在稳固的水平地面上。确保抬升摩托车或用侧撑支撑摩托车时，摩托车不会倾斜或倒下。详见“抬升车辆”章节。
- 发热的发动机和排气部件可能灼伤皮肤，如果接触易燃物质，还可能引发火灾。务必将摩托车停放在远离易燃物质且人员不易接触发热部件的地方。
- 使用压缩空气时，请配戴眼部和面部防护装置。
- 切勿在封闭区域内启动或者运行发动机。发动机排放的废气有毒，可在短时间内导致人失去意识或死亡。
- 执行某些程序时，可能会使用具有潜在危险的产品，如机油或制动液。务必遵守产品包装上的使用说明和警告。

备用零件

任何具有等效性能和耐用性的备用零件均可在保养或维修中使用。不过，印第安摩托车公司不对这些零件负责。用户应对所有规定保养的性能负责。此类保养可能在服务机构或由任何个人进行。保修期从将摩托车交付至最终购买者之日算起。

印第安摩托车公司

美国明尼苏达州梅迪纳 55 号公路 2100 号

邮编：55340

收件单位：保修部

正确保养

正确保养可保证摩托车最高水平的安全、耐久性和可靠性。要求进行磨合期保养，确保保修范围和适当的排放系统操作。

- 摩托车里程表显示 500 英里（800 千米）时，进行*磨合期保养程序*。请联系授权经销商进行此项保养。
- 按照始于第 84 页的定期保养表中规定的时间间隔，进行推荐的*定期保养*。

路试

完成保养后、将摩托车恢复正常使用前，在安全的环境中进行路试。特别注意所有经过保养的部件是否能够正确配合和操作。进行必要的纠正或额外调整，确保安全的车辆性能。

磨合期保养

摩托车里程表显示 500 英里（800 千米）时，进行磨合期保养程序。请联系授权经销商进行此项保养。

进行磨合期保养有助于在整个发动机使用寿命中保证最佳的发动机性能。经销商会更换发动机油，检查所有油液和可维修的部件，确保已拧紧所有紧固件，并根据需要进行其他调整。

主要保养

主要维修通常需要专业技能和专门设计的工具。排放系统维修需要专用工具和培训，应由经销商执行。参照《印第安摩托车维修手册》或联系您的印第安摩托车授权经销商。您也可以联系其他合格的经销商。

定期保养

根据需要对车辆进行检查、清洁、润滑、调整和零部件更换。检查后如发现需要备用零件，请从经销商处获取印第安摩托车公司原装零件用于更换。在始于第 177 页的“保养日志”中记录下维修和保养信息。

按照“定期保养周期表”中规定的时间间隔，进行保养。*对于在恶劣条件下使用的车辆，应加大检查和保养频率。*

恶劣条件下使用的定义

- 长时间高速行驶
- 长时间低速行驶
- 在满是灰尘的条件下或其他不利条件下行驶
- 在寒冷天气下（温度低于零度）行驶

保养周期

保养周期表概述了根据车辆行驶里程确定的必要保养和检查项目。各表规定了车辆必要保养前行驶的英里数。若车辆在恶劣条件下行驶，则可能需要提高某些项目和部件的维修保养频率。当车辆行驶超过 50000 英里（80000 千米）时，根据表格，重新从 500 英里（800 千米）开始计算保养间隔。

XU——对于恶劣条件下使用的车辆，应提高执行这些程序的频率。

D - 应交由印第安摩托车授权经销商进行维修。

E——排放控制系统维修（加州版/国际版）

500 英里（800 千米）维修

| 项目 | 备注 | |
|------|--------------|----------------------------|
| D | 曲轴箱通风系统 | 检查；拧紧、清洗和调整。 |
| D | 传动链条 | 检查、清洁、润滑 |
| D | 发动机支架紧固件 | 检查；拧紧并调整。 |
| XU | 发动机油和滤清器更换 | 更换机油和滤清器，检查废油中是否存在污染物 |
| E | 蒸发排放控制系统 | 检查；清洁 |
| E | 排气系统 | 检查；拧紧并调整。 |
| D | 燃油系统 | 检查；清洁 |
| D | 机油管路/机油系统的检查 | 检查；清洁，根据需要调整。 |
| | 蓄电池 | 检查端子；清洁；测试。 |
| D | 制动液 | 每两年更换一次（DOT 4） |
| XU/D | 制动片 | 检查制动片模式，如果磨损程度超出使用限度，则进行更换 |
| D | 离合器手柄 | 根据说明，采用适当的润滑油进行润滑 |

| 项目 | | 备注 |
|----|-----------|---------------------------|
| D | 离合器拉线自由间隙 | 检查；根据需要调整。 |
| D | 控制拉线端头 | 检查；根据说明，采用适当的润滑油进行润滑。 |
| D | 紧固件 | 检查；根据需要拧紧。 |
| D | 前制动手柄 | 根据需要检查；根据说明，采用适当的润滑油进行润滑。 |
| D | 前叉油 | 检查 |
| D | 前叉和前轮轴 | 检查；根据需要调整。 |
| D | 大灯 | 检查；根据需要调整。 |
| D | 换挡踏板 | 检查、清洁，根据需要调整。 |
| D | 后制动踏板 | 检查、清洁，根据需要调整。 |
| D | 驾驶员和乘客脚蹬 | 检查，并在必要时进行润滑。 |
| D | 后减震器 | 检查；根据需要调整。 |
| D | 后轮定位 | 检查；根据需要调整。 |
| | 路试 | 进行路试。 |
| D | 侧撑 | 根据说明，采用适当的润滑油进行润滑 |
| D | 转向轴承 | 检查 |
| D | 后悬架连杆 | 检查 |
| D | 摆臂和后轮轴 | 检查 |
| D | 轮胎/车轮 | 检查胎纹深度，检查侧壁是否有裂纹，检查磨损。 |

2,500 英里 (4,000 千米) 维修

| 项目 | | 备注 |
|------|--------------|------------------------------|
| XU | 空气滤清器 | 检查；清洁 |
| D | 曲轴箱通风系统 | 检查；拧紧、清洗和调整。 |
| D | 传动链条 | 检查、清洁、润滑 |
| E | 蒸发排放控制系统 | 检查；清洁 |
| E | 排气系统 | 检查；拧紧并调整。 |
| D | 燃油系统 | 检查；清洁 |
| D | 机油管路/机油系统的检查 | 检查；清洁，根据需要调整。 |
| | 蓄电池 | 检查端子；清洁；测试。 |
| D | 制动液 | 每两年更换一次 (DOT 4) |
| XU/D | 制动片 | 检查制动片模式，如果磨损程度超出使用限度，则进行更换 |
| D | 离合器拉线自由间隙 | 检查；根据需要调整。 |
| D | 紧固件 | 检查；根据需要拧紧。 |
| D | 前制动手柄 | 检查；根据需要调整，根据说明，采用适当的润滑油进行润滑。 |
| D | 前叉和前轮轴 | 检查；根据需要调整。 |
| D | 大灯 | 检查；根据需要调整。 |
| D | 换挡踏板 | 检查、清洁，根据需要调整。 |
| D | 后制动踏板 | 检查、清洁，根据需要调整。 |
| D | 驾驶员和乘客脚蹬 | 检查，并在必要时进行润滑。 |
| D | 后减震器 | 检查；根据需要调整。 |

| 项目 | | 备注 |
|----|--------|------------------------------|
| D | 后轮定位 | 检查；根据需要调整。 |
| | 路试 | 进行路试。 |
| D | 侧撑 | 检查；根据需要调整，根据说明，采用适当的润滑油进行润滑。 |
| D | 转向轴承 | 检查 |
| D | 后悬架连杆 | 检查 |
| D | 摆臂和后轮轴 | 检查 |
| D | 轮胎/车轮 | 检查胎纹深度，检查侧壁是否有裂纹，检查磨损。 |

5,000 英里 (8,000 千米) 维修

| 项目 | | 备注 |
|----|--------------|-----------------|
| XU | 空气滤清器 | 检查；清洁 |
| D | 曲轴箱通风系统 | 检查；拧紧、清洗和调整。 |
| D | 传动链条 | 检查、清洁、润滑 |
| D | 链滑块 | 检查；根据需要进行更换 |
| E | 蒸发排放控制系统 | 检查；清洁 |
| E | 排气系统 | 检查；拧紧并调整。 |
| D | 燃油系统 | 检查；清洁 |
| D | 机油管路/机油系统的检查 | 检查；清洁，根据需要调整。 |
| | 蓄电池 | 检查端子；清洁；测试。 |
| D | 制动液 | 每两年更换一次 (DOT 4) |

| 项目 | | 备注 |
|------|-----------|------------------------------|
| XU/D | 制动片 | 检查制动片模式，如果磨损程度超出使用限度，则进行更换 |
| D | 离合器手柄 | 检查；根据需要调整。 |
| D | 离合器拉线自由间隙 | 检查；根据需要调整。 |
| D | 控制拉线端头 | 检查；根据说明，采用适当的润滑油进行润滑。 |
| D | 紧固件 | 检查；根据需要拧紧。 |
| D | 前制动手柄 | 根据需要检查；根据说明，采用适当的润滑油进行润滑。 |
| D | 前叉油 | 在指定的时间间隔更换或每 2 年更换一次。 |
| D | 前叉和前轮轴 | 检查；根据需要调整。 |
| D | 换挡踏板 | 检查、清洁，根据需要调整。 |
| D | 后制动踏板 | 检查、清洁，根据需要调整。 |
| D | 驾驶员和乘客脚蹬 | 检查，并在必要时进行润滑。 |
| D | 后减震器 | 检查；根据需要调整。 |
| D | 后轮定位 | 检查；根据需要调整。 |
| | 路试 | 进行路试。 |
| D | 侧撑 | 检查；根据需要调整，根据说明，采用适当的润滑油进行润滑。 |
| D | 转向轴承 | 检查 |
| D | 后悬架连杆 | 检查 |
| D | 摆臂和后轮轴 | 检查 |
| D | 轮胎/车轮 | 检查胎纹深度，检查侧壁是否有裂纹，检查磨损。 |

10,000 英里 (16,000 千米) 维修

| 项目 | | 备注 |
|------|--------------|----------------------------|
| XU | 空气滤清器 | 检查；清洁 |
| D | 曲轴箱通风系统 | 检查；拧紧、清洗和调整。 |
| D | 传动链条 | 检查、清洁、润滑 |
| D | 链滑块 | 检查；根据需要进行更换 |
| D | 发动机缸压测试 | 检查；根据需要纠正 |
| XU | 发动机油和滤清器更换 | 更换机油和滤清器，检查废油中是否存在污染物 |
| E | 蒸发排放控制系统 | 检查；清洁 |
| E | 排气系统 | 检查；拧紧并调整。 |
| D | 燃油系统 | 检查；清洁 |
| D | 机油管路/机油系统的检查 | 检查；清洁，根据需要调整。 |
| D/E | 火花塞 | 检查；如有需要，请更换；按规定力矩拧紧 |
| | 蓄电池 | 检查端子；清洁；测试。 |
| D | 制动液 | 更换 (DOT 4) |
| XU/D | 制动片 | 检查制动片模式，如果磨损程度超出使用限度，则进行更换 |
| D | 离合器手柄 | 根据说明，采用适当的润滑油进行润滑 |
| D | 离合器拉线自由间隙 | 检查；根据需要调整。 |
| D | 控制拉线端头 | 根据说明，采用适当的润滑油进行润滑 |
| D | 紧固件 | 检查；根据需要拧紧。 |
| D | 前制动手柄 | 根据需要检查；根据说明，采用适当的润滑油进行润滑。 |

| 项目 | | 备注 |
|----|----------|------------------------|
| D | 前叉油 | 在指定的时间间隔更换或每 2 年更换一次。 |
| D | 前叉和前轮轴 | 检查；根据需要调整。 |
| D | 大灯 | 检查；根据需要调整。 |
| D | 换挡踏板 | 检查、清洁，根据需要调整。 |
| D | 后制动踏板 | 检查、清洁，根据需要调整。 |
| D | 驾驶员和乘客脚蹬 | 检查，并在必要时进行润滑。 |
| D | 后减震器 | 检查；根据需要调整。 |
| D | 后轮定位 | 检查；根据需要调整。 |
| | 路试 | 进行路试。 |
| D | 侧撑 | 根据说明，采用适当的润滑油进行润滑 |
| D | 转向轴承 | 检查 |
| D | 后悬架连杆 | 检查 |
| D | 摆臂和后轮轴 | 检查 |
| D | 轮胎/车轮 | 检查胎纹深度，检查侧壁是否有裂纹，检查磨损。 |

15,000 英里 (24,000 千米) 维修

| 项目 | | 备注 |
|----|---------|--------------|
| XU | 空气滤清器 | 更换 |
| D | 曲轴箱通风系统 | 检查；拧紧、清洗和调整。 |
| D | 传动链条 | 更换 |

| 项目 | | 备注 |
|------|--------------|----------------------------|
| D | 链滑块 | 检查；根据需要进行更换 |
| E | 蒸发排放控制系统 | 检查；清洁 |
| E | 排气系统 | 检查；拧紧并调整。 |
| D | 燃油系统 | 检查；清洁 |
| D | 机油管路/机油系统的检查 | 检查；清洁，根据需要调整。 |
| | 蓄电池 | 检查端子；清洁；测试。 |
| D | 制动液 | 每两年更换一次（DOT 4） |
| XU/D | 制动片 | 检查制动片模式，如果磨损程度超出使用限度，则进行更换 |
| D | 离合器手柄 | 检查；根据需要调整。 |
| D | 离合器拉线自由间隙 | 检查；根据需要调整。 |
| D | 控制拉线端头 | 检查；根据需要调整。 |
| D | 紧固件 | 检查；根据需要拧紧。 |
| D | 前制动手柄 | 根据需要检查；根据说明，采用适当的润滑油进行润滑。 |
| D | 前叉油 | 更换 |
| D | 前叉和前轮轴 | 检查；根据需要调整。 |
| D | 换挡踏板 | 检查、清洁，根据需要调整。 |
| D | 后制动踏板 | 检查、清洁，根据需要调整。 |
| D | 驾驶员和乘客脚蹬 | 检查，并在必要时进行润滑。 |
| D | 后减震器 | 检查；根据需要调整。 |
| D | 后轮定位 | 检查；根据需要调整。 |

| 项目 | | 备注 |
|----|--------|------------------------------|
| | 路试 | 进行路试。 |
| D | 侧撑 | 检查；根据需要调整，根据说明，采用适当的润滑油进行润滑。 |
| D | 转向轴承 | 检查 |
| D | 后悬架连杆 | 检查 |
| D | 摆臂和后轮轴 | 检查 |
| D | 轮胎/车轮 | 检查胎纹深度，检查侧壁是否有裂纹，检查磨损。 |

20,000 英里 (32,000 千米) 维修

| 项目 | | 备注 |
|-----|--------------|-----------------------|
| XU | 空气滤清器 | 检查；清洁 |
| D | 曲轴箱通风系统 | 检查；拧紧、清洗和调整。 |
| D | 传动链条 | 检查、清洁、润滑 |
| D | 链滑块 | 检查；根据需要进行更换 |
| D | 发动机缸压测试 | 检查；根据需要纠正 |
| XU | 发动机油和滤清器更换 | 更换机油和滤清器，检查废油中是否存在污染物 |
| E | 蒸发排放控制系统 | 检查；清洁 |
| E | 排气系统 | 检查；拧紧并调整。 |
| D | 燃油系统 | 检查；清洁 |
| D | 机油管路/机油系统的检查 | 检查；清洁，根据需要调整。 |
| D/E | 火花塞 | 检查；如有需要，请更换；按规定力矩拧紧 |

| 项目 | | 备注 |
|------|-----------|----------------------------|
| D | 气门间隙 | 检查；根据需要调整。 |
| | 蓄电池 | 检查端子；清洁；测试。 |
| D | 制动液 | 更换（DOT 4） |
| XU/D | 制动片 | 检查制动片模式，如果磨损程度超出使用限度，则进行更换 |
| D | 离合器手柄 | 根据说明，采用适当的润滑油进行润滑 |
| D | 离合器拉线自由间隙 | 检查；根据需要调整。 |
| D | 控制拉线端头 | 根据说明，采用适当的润滑油进行润滑 |
| D | 紧固件 | 检查；根据需要拧紧。 |
| D | 前制动手柄 | 根据需要检查；根据说明，采用适当的润滑油进行润滑。 |
| D | 前叉油 | 检查 |
| D | 前叉和前轮轴 | 检查；根据需要调整。 |
| D | 大灯 | 检查；根据需要调整。 |
| D | 换挡踏板 | 检查、清洁，根据需要调整。 |
| D | 后制动踏板 | 检查、清洁，根据需要调整。 |
| D | 驾驶员和乘客脚蹬 | 检查，并在必要时进行润滑。 |
| D | 后减震器 | 检查；根据需要调整。 |
| D | 后轮定位 | 检查；根据需要调整。 |
| | 路试 | 进行路试。 |
| D | 侧撑 | 根据说明，采用适当的润滑油进行润滑 |
| D | 转向轴承 | 检查 |

| 项目 | | 备注 |
|----|--------|------------------------|
| D | 后悬架连杆 | 检查 |
| D | 摆臂和后轮轴 | 检查 |
| D | 轮胎/车轮 | 检查胎纹深度，检查侧壁是否有裂纹，检查磨损。 |

25,000 英里 (40,000 千米) 维修

| 项目 | | 备注 |
|------|--------------|----------------------------|
| XU | 空气滤清器 | 检查；清洁 |
| D | 曲轴箱通风系统 | 检查；拧紧、清洗和调整。 |
| D | 传动链条 | 检查、清洁、润滑 |
| D | 链滑块 | 检查；根据需要进行更换 |
| E | 蒸发排放控制系统 | 检查；清洁 |
| E | 排气系统 | 检查；拧紧并调整。 |
| D | 燃油系统 | 检查；清洁 |
| D | 机油管路/机油系统的检查 | 检查；清洁，根据需要调整。 |
| | 蓄电池 | 检查端子；清洁；测试。 |
| D | 制动液 | 每两年更换一次 (DOT 4) |
| XU/D | 制动片 | 检查制动片模式，如果磨损程度超出使用限度，则进行更换 |
| D | 离合器手柄 | 检查；根据需要调整。 |
| D | 离合器拉线自由间隙 | 检查；根据需要调整。 |
| D | 控制拉线端头 | 检查；根据需要调整。 |

| 项目 | | 备注 |
|----|----------|------------------------------|
| D | 紧固件 | 检查；根据需要拧紧。 |
| D | 前制动手柄 | 根据需要检查；根据说明，采用适当的润滑油进行润滑。 |
| D | 前叉油 | 检查 |
| D | 前叉和前轮轴 | 检查；根据需要调整。 |
| D | 换挡踏板 | 检查、清洁，根据需要调整。 |
| D | 后制动踏板 | 检查、清洁，根据需要调整。 |
| D | 驾驶员和乘客脚蹬 | 检查，并在必要时进行润滑。 |
| D | 后减震器 | 检查；根据需要调整。 |
| D | 后轮定位 | 检查；根据需要调整。 |
| | 路试 | 进行路试。 |
| D | 侧撑 | 检查；根据需要调整，根据说明，采用适当的润滑油进行润滑。 |
| D | 转向轴承 | 检查 |
| D | 后悬架连杆 | 检查 |
| D | 摆臂和后轮轴 | 检查 |
| D | 轮胎/车轮 | 检查胎纹深度，检查侧壁是否有裂纹，检查磨损。 |

30,000 英里 (48,000 千米) 维修

| 项目 | | 备注 |
|----|---------|--------------|
| XU | 空气滤清器 | 更换 |
| D | 曲轴箱通风系统 | 检查；拧紧、清洗和调整。 |

| 项目 | | 备注 |
|------|--------------|----------------------------|
| D | 传动链条 | 更换 |
| D | 链滑块 | 检查；根据需要进行更换 |
| D | 发动机缸压测试 | 检查；根据需要纠正 |
| XU | 发动机油和滤清器更换 | 更换机油和滤清器，检查废油中是否存在污染物 |
| E | 蒸发排放控制系统 | 检查；清洁 |
| E | 排气系统 | 检查；拧紧并调整。 |
| D | 燃油系统 | 检查；清洁 |
| D | 机油管路/机油系统的检查 | 检查；清洁，根据需要调整。 |
| D/E | 火花塞 | 更换 |
| | 蓄电池 | 检查端子；清洁；测试。 |
| D | 制动液 | 更换（DOT 4） |
| XU/D | 制动片 | 检查制动片模式，如果磨损程度超出使用限度，则进行更换 |
| D | 离合器手柄 | 根据说明，采用适当的润滑油进行润滑 |
| D | 离合器拉线自由间隙 | 检查；根据需要调整。 |
| D | 控制拉线端头 | 根据说明，采用适当的润滑油进行润滑 |
| D | 紧固件 | 检查；根据需要拧紧。 |
| D | 前制动手柄 | 根据说明，采用适当的润滑油进行润滑 |
| D | 前叉油 | 更换 |
| D | 前叉和前轮轴 | 检查；根据需要调整。 |
| D | 大灯 | 检查；根据需要调整。 |

| 项目 | | 备注 |
|----|----------|------------------------|
| D | 换挡踏板 | 检查、清洁，根据需要调整。 |
| D | 后制动踏板 | 检查、清洁，根据需要调整。 |
| D | 驾驶员和乘客脚蹬 | 检查，并在必要时进行润滑。 |
| D | 后减震器 | 检查；根据需要调整。 |
| D | 后轮定位 | 检查；根据需要调整。 |
| | 路试 | 进行路试。 |
| D | 侧撑 | 根据说明，采用适当的润滑油进行润滑 |
| D | 转向轴承 | 检查 |
| D | 后悬架连杆 | 检查 |
| D | 摆臂和后轮轴 | 检查 |
| D | 轮胎/车轮 | 检查胎纹深度，检查侧壁是否有裂纹，检查磨损。 |

35,000 英里 (52,000 千米) 维修

| 项目 | | 备注 |
|----|----------|--------------|
| XU | 空气滤清器 | 检查；清洁 |
| D | 曲轴箱通风系统 | 检查；拧紧、清洗和调整。 |
| D | 传动链条 | 检查、清洁、润滑 |
| D | 链滑块 | 检查；根据需要进行更换 |
| E | 蒸发排放控制系统 | 检查；清洁 |
| E | 排气系统 | 检查；拧紧并调整。 |

| 项目 | | 备注 |
|------|--------------|----------------------------|
| D | 燃油系统 | 检查；清洁 |
| D | 机油管路/机油系统的检查 | 检查；清洁，根据需要调整。 |
| | 蓄电池 | 检查端子；清洁；测试。 |
| D | 制动液 | 每两年更换一次（DOT 4） |
| XU/D | 制动片 | 检查制动片模式，如果磨损程度超出使用限度，则进行更换 |
| D | 离合器手柄 | 检查；根据需要调整。 |
| D | 离合器拉线自由间隙 | 检查；根据需要调整。 |
| D | 控制拉线端头 | 检查；根据需要调整。 |
| D | 紧固件 | 检查；根据需要拧紧。 |
| D | 前制动手柄 | 根据需要检查；根据说明，采用适当的润滑油进行润滑。 |
| D | 前叉油 | 检查 |
| D | 前叉和前轮轴 | 检查；根据需要调整。 |
| D | 换挡踏板 | 检查、清洁，根据需要调整。 |
| D | 后制动踏板 | 检查、清洁，根据需要调整。 |
| D | 驾驶员和乘客脚蹬 | 检查，并在必要时进行润滑。 |
| D | 后减震器 | 检查；根据需要调整。 |
| D | 后轮定位 | 检查；根据需要调整。 |
| | 路试 | 进行路试。 |
| D | 侧撑 | 根据说明，采用适当的润滑油进行润滑 |
| D | 转向轴承 | 检查 |

| 项目 | | 备注 |
|----|--------|------------------------|
| D | 后悬架连杆 | 检查 |
| D | 摆臂和后轮轴 | 检查 |
| D | 轮胎/车轮 | 检查胎纹深度，检查侧壁是否有裂纹，检查磨损。 |

40,000 英里 (64,000 千米) 维修

| 项目 | | 备注 |
|-----|--------------|-----------------------|
| XU | 空气滤清器 | 检查；清洁 |
| D | 曲轴箱通风系统 | 检查；拧紧、清洗和调整。 |
| D | 传动链条 | 检查、清洁、润滑 |
| D | 链滑块 | 检查；根据需要进行更换 |
| D | 发动机缸压测试 | 检查；根据需要纠正 |
| XU | 发动机油和滤清器更换 | 更换机油和滤清器，检查废油中是否存在污染物 |
| E | 蒸发排放控制系统 | 检查；清洁 |
| E | 排气系统 | 检查；拧紧并调整。 |
| D | 燃油系统 | 检查；清洁 |
| D | 机油管路/机油系统的检查 | 检查；清洁，根据需要调整。 |
| D/E | 火花塞 | 检查；如有需要，请更换；按规定力矩拧紧 |
| D | 气门间隙 | 检查；根据需要调整。 |
| | 蓄电池 | 检查端子；清洁；测试。 |
| D | 制动液 | 更换 (DOT 4) |

| 项目 | | 备注 |
|------|-----------|----------------------------|
| XU/D | 制动片 | 检查制动片模式，如果磨损程度超出使用限度，则进行更换 |
| D | 离合器手柄 | 根据说明，采用适当的润滑油进行润滑 |
| D | 离合器拉线自由间隙 | 检查；根据需要调整。 |
| D | 控制拉线端头 | 根据说明，采用适当的润滑油进行润滑 |
| D | 紧固件 | 检查；根据需要拧紧。 |
| D | 前制动手柄 | 根据需要检查；根据说明，采用适当的润滑油进行润滑。 |
| D | 前叉油 | 检查 |
| D | 前叉和前轮轴 | 检查；根据需要调整。 |
| D | 大灯 | 检查；根据需要调整。 |
| D | 换挡踏板 | 检查、清洁，根据需要调整。 |
| D | 后制动踏板 | 检查、清洁，根据需要调整。 |
| D | 驾驶员和乘客脚蹬 | 检查，并在必要时进行润滑。 |
| D | 后减震器 | 检查；根据需要调整。 |
| D | 后轮定位 | 检查；根据需要调整。 |
| | 路试 | 进行路试。 |
| D | 侧撑 | 根据说明，采用适当的润滑油进行润滑 |
| D | 转向轴承 | 检查 |
| D | 后悬架连杆 | 检查 |
| D | 摆臂和后轮轴 | 检查 |
| D | 轮胎/车轮 | 检查胎纹深度，检查侧壁是否有裂纹，检查磨损。 |

45,000 英里 (72,000 千米) 维修

| 项目 | | 备注 |
|------|--------------|----------------------------|
| XU | 空气滤清器 | 更换 |
| D | 曲轴箱通风系统 | 检查；拧紧、清洗和调整。 |
| D | 传动链条 | 更换 |
| D | 链滑块 | 检查；根据需要进行更换 |
| E | 蒸发排放控制系统 | 检查；清洁 |
| E | 排气系统 | 检查；拧紧并调整。 |
| D | 燃油系统 | 检查；清洁 |
| D | 机油管路/机油系统的检查 | 检查；清洁，根据需要调整。 |
| | 蓄电池 | 检查端子；清洁；测试。 |
| D | 制动液 | 每两年更换一次 (DOT 4) |
| XU/D | 制动片 | 检查制动片模式，如果磨损程度超出使用限度，则进行更换 |
| D | 离合器手柄 | 根据说明，采用适当的润滑油进行润滑 |
| D | 离合器拉线自由间隙 | 检查；根据需要调整。 |
| D | 控制拉线端头 | 检查；根据说明，采用适当的润滑油进行润滑。 |
| D | 紧固件 | 检查；根据需要拧紧。 |
| D | 前制动手柄 | 根据说明，采用适当的润滑油进行润滑 |
| D | 前叉油 | 更换 |
| D | 前叉和前轮轴 | 检查；根据需要调整。 |
| D | 换挡踏板 | 检查、清洁，根据需要调整。 |

| 项目 | | 备注 |
|----|----------|------------------------|
| D | 后制动踏板 | 检查、清洁，根据需要调整。 |
| D | 驾驶员和乘客脚蹬 | 检查，并在必要时进行润滑。 |
| D | 后减震器 | 检查；根据需要调整。 |
| D | 后轮定位 | 检查；根据需要调整。 |
| | 路试 | 进行路试。 |
| D | 侧撑 | 根据说明，采用适当的润滑油进行润滑 |
| D | 转向轴承 | 检查 |
| D | 后悬架连杆 | 检查 |
| D | 摆臂和后轮轴 | 检查 |
| D | 轮胎/车轮 | 检查胎纹深度，检查侧壁是否有裂纹，检查磨损。 |

50,000 英里 (80,000 千米) 维修

| 项目 | | 备注 |
|----|------------|-----------------------|
| XU | 空气滤清器 | 检查；清洁 |
| D | 曲轴箱通风系统 | 检查；拧紧、清洗和调整。 |
| D | 传动链条 | 检查、清洁、润滑 |
| D | 链滑块 | 检查；根据需要进行更换 |
| D | 发动机缸压测试 | 检查；根据需要纠正 |
| D | 发动机支架紧固件 | 检查；拧紧并调整。 |
| XU | 发动机油和滤清器更换 | 更换机油和滤清器，检查废油中是否存在污染物 |

| 项目 | | 备注 |
|------|--------------|----------------------------|
| E | 蒸发排放控制系统 | 检查；清洁 |
| E | 排气系统 | 检查；拧紧并调整。 |
| D | 燃油系统 | 检查；清洁 |
| D | 机油管路/机油系统的检查 | 检查；清洁，根据需要调整。 |
| D/E | 火花塞 | 检查；如有需要，请更换；按规定力矩拧紧 |
| | 蓄电池 | 检查端子；清洁；测试。 |
| D | 制动液 | 更换（DOT 4） |
| XU/D | 制动片 | 检查制动片模式，如果磨损程度超出使用限度，则进行更换 |
| D | 离合器手柄 | 根据说明，采用适当的润滑油进行润滑 |
| D | 离合器拉线自由间隙 | 检查；根据需要调整。 |
| D | 控制拉线端头 | 根据说明，采用适当的润滑油进行润滑 |
| D | 紧固件 | 检查；根据需要拧紧。 |
| D | 前制动手柄 | 根据需要检查；根据说明，采用适当的润滑油进行润滑。 |
| D | 前叉油 | 检查 |
| D | 前叉和前轮轴 | 检查；根据需要调整。 |
| D | 大灯 | 检查；根据需要调整。 |
| D | 换挡踏板 | 检查、清洁，根据需要调整。 |
| D | 后制动踏板 | 检查、清洁，根据需要调整。 |
| D | 驾驶员和乘客脚蹬 | 检查，并在必要时进行润滑。 |
| D | 后减震器 | 更换 |

| 项目 | | 备注 |
|----|--------|------------------------|
| D | 后轮定位 | 检查；根据需要调整。 |
| | 路试 | 进行路试。 |
| D | 侧撑 | 根据说明，采用适当的润滑油进行润滑 |
| D | 转向轴承 | 检查 |
| D | 后悬架连杆 | 检查 |
| D | 摆臂和后轮轴 | 检查 |
| D | 轮胎/车轮 | 检查胎纹深度，检查侧壁是否有裂纹，检查磨损。 |

XU——对于恶劣条件下使用的车辆，应提高执行这些程序的频率。

D - 应交由印第安摩托车授权经销商进行维修。

E——排放控制系统维修（加利福尼亚）。

发动机油和滤清器的更换

重要信息

在执行下列程序之前，必须预热发动机。

⚠ 小心

高温部件

穿戴隔热手套，处理这些零件之前，请小心。

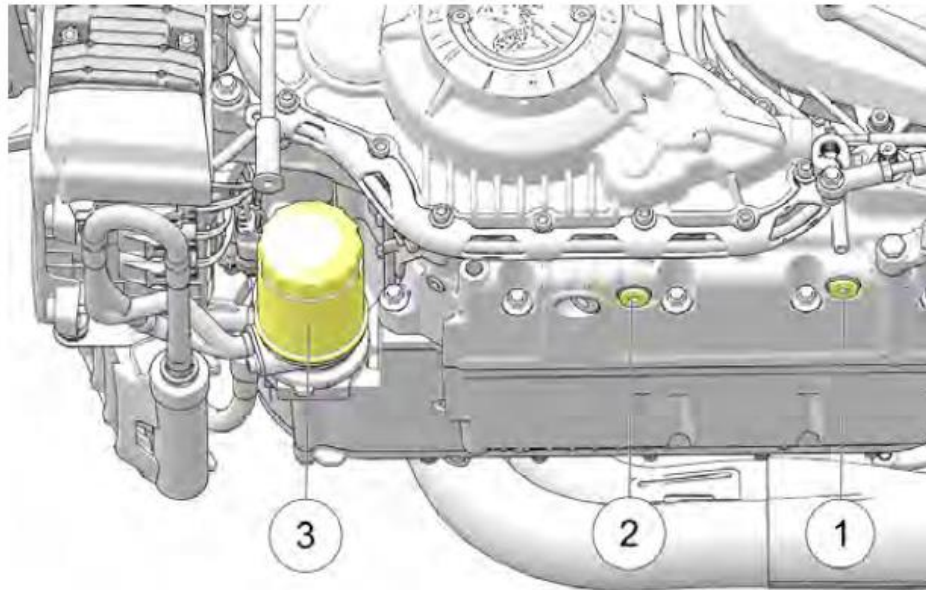

1. 运行发动机直至发动机预热，然后关闭发动机。
2. 将摩托车稳固地支撑在垂直“居中”位置。
3. 在发动机油排放螺塞①和②下面各放一个油底壳。
4. 拆除排放螺塞和密封垫圈。
5. 将机油彻底排尽。妥善处理机油。
6. 拆除机油滤清器③，排放机油。妥善处理机油滤清器。
7. 清洁发动机油滤清器座密封表面和周围区域。
8. 在新的机油滤清器密封上涂抹少量机油，并转动，直到滤清器密封接触到密封表面。按规定力矩紧固机油滤清器。

力矩

机油滤清器：

115 英寸磅（13 牛米），或在密封件与滤清器座密封表面接触后，再转动约 3/4 至 1 圈

9. 使用新密封垫圈，重新安装排放螺塞。按规定力矩拧紧。

力矩

发动机油排放螺塞：
15 英尺磅（20 牛米）

10. 使用漏斗，从发动机注油孔注入 3 夸脱（2.8 升）印第安摩托车 15W-60 全合成发动机油。

注意

3 美制夸脱机油可以使发动机油位处于或接近观察孔上“已满（FULL）”油位标记。若为新或重组（未加机油）的发动机，另加注 0.5 夸脱（0.47 升）机油。

11. 将摩托车稳固地支撑在垂直“居中”位置，使发动机怠速运转大约 30 秒。

12. 关闭发动机。

13. 通过查看机油观察孔，检查机油位。油位应处于两个指示标记之间的观察孔的中间。**切勿加得过满！**

重要信息

更换机油滤清器后，发动机的总机油添加量大约 3.0-4.0 夸脱（2.8-3.8 升）。若为新或重组（未加机油）的发动机，发动机的总机油添加量约为 4.5 夸脱（4.25 升）。

14. 参见第 62 页，设置正确的油位。

小心

换油后，如果低油压指示灯的照亮时间比平时更长，在指示灯熄灭之前，勿将每分钟转数增加到怠速以上的值，否则可能会对发动机造成损坏。

15. 检查排放螺塞和机油滤清器周围有无泄露。

注意

按照当地的法规，对使用过的机油和机油滤清器进行回收利用。

冷却系统

发动机冷却液液位由回收系统控制。回收系统组件包括回收瓶、散热器接管嘴、散热器压力盖和连接软管。

当冷却液运行温度升高时，冷却液会发生膨胀（变热）。如果膨胀超过一定限度，冷却液会越过压力盖，从发动机中溢出，然后流入回收瓶。当发动机冷却液温度降低时，冷却液收缩（冷却），此时，回收瓶中的冷却液会穿过压力盖，回流至散热器中。

在新车辆中，由于系统需要排除其内部滞留的空气，所以冷却液液位会有所下降。此种情况为正常现象。检查冷却液液位，如有需要，向回收瓶中添加冷却液，使其保持在推荐的液位。

印第安摩托车公司推荐使用 50/50 预混合防冻剂。此种防冻冷却液已预先混合，可随时使用。请勿用水稀释冷却液。

为确保冷却液始终能够保护发动机，北极星推荐每五（5）年或 50000 英里（80467 千米）（以先到者为准）将系统彻底排空一次。请联系授权经销商进行此项操作。

冷却液液位检查

冷却液溢流瓶位于空气箱装饰盖板下方。可在无需拆下部件的情况下观察液位。

1. 定位装置左侧的冷却液瓶液位视窗。

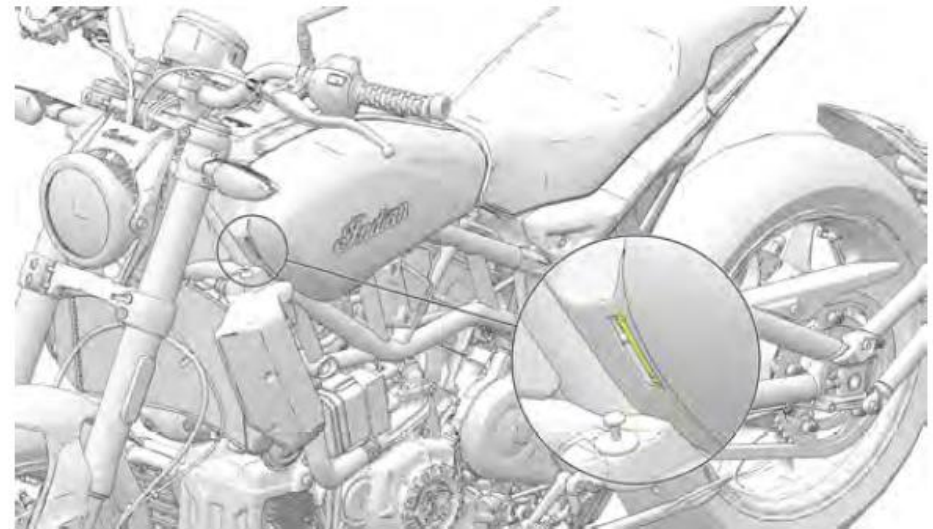

2. 确保冷却液位于标记值的中间。
3. 如果冷却液液位低于最低标线，需要向冷却系统添加冷却液。

添加冷却液

如需添加冷却液，请执行下述操作：

1. 拆下座椅盖与空气箱装饰盖板。
2. 拆下溢流瓶盖①，添加冷却液。添加冷却液，直至液位在标记值范围内。

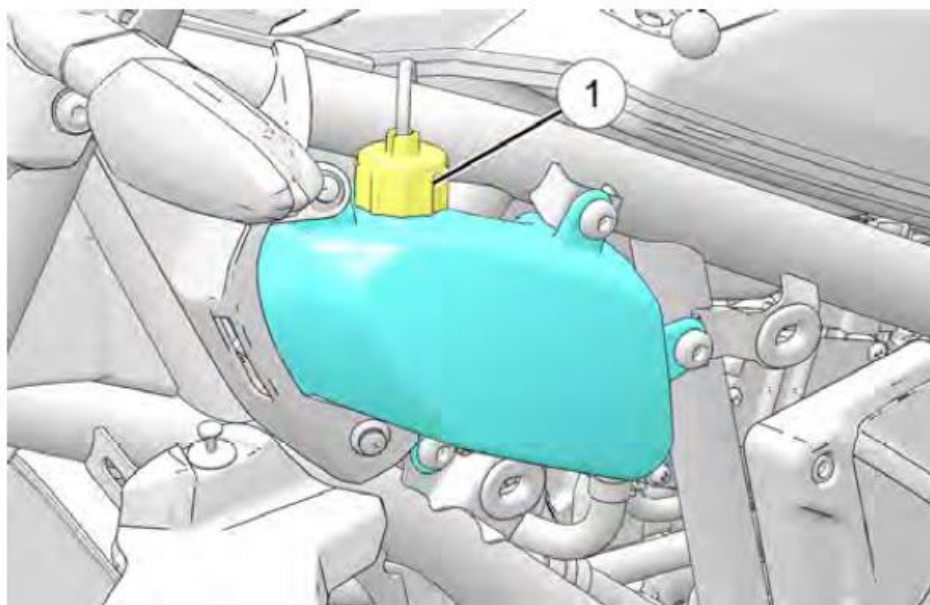

空气滤清器的更换

注意

如果在潮湿或有灰尘的条件下驾驶摩托车，需要更加频繁的维护。无法清洁空气滤清器滤芯。必要时，更换滤清器。

1. 拆除座椅。请参见：
2. 拆除用于固定空气箱边框的四颗紧固件①。

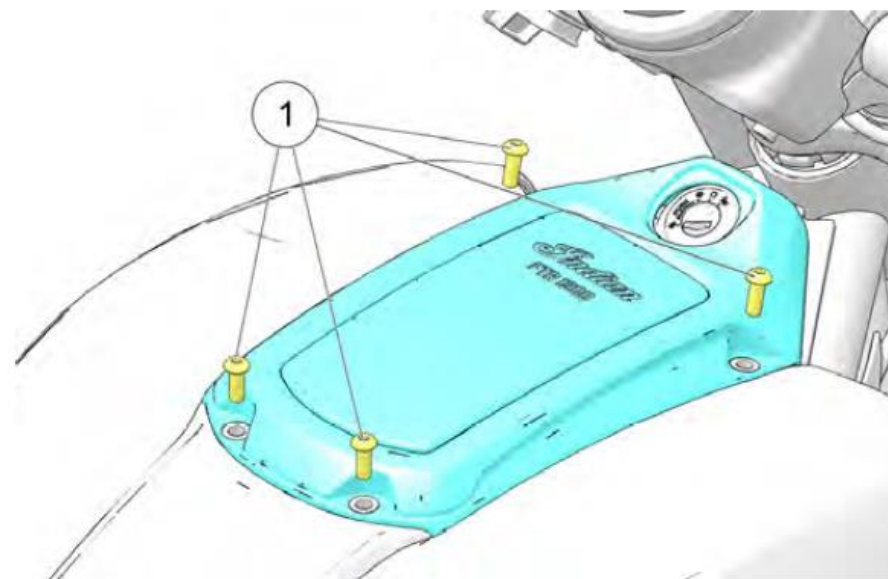

注意

请勿在限压套未放到位的条件下松开或重新安装紧固件。

3. 拆除对准架上的中控台饰板。

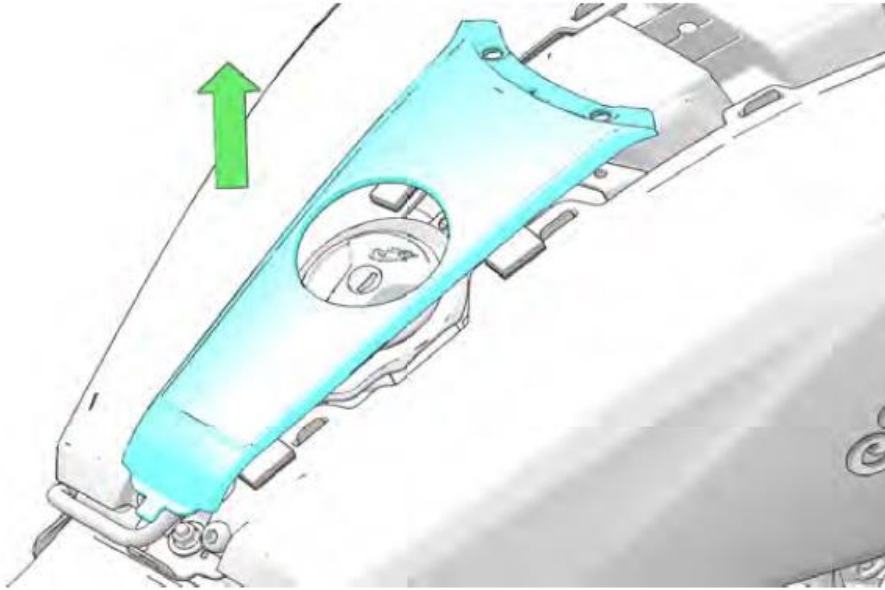

4. 拆下燃油箱盖，并重新放置到干净、安全的位置。

5. 拆除用于固定空气箱装饰盖板②的两颗紧固件。

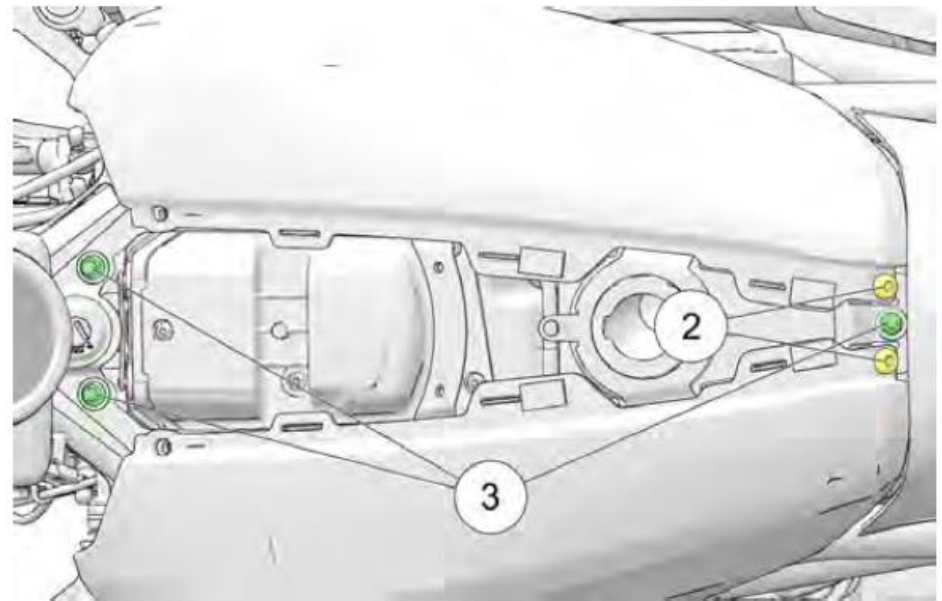

6. 拆下 2 个空气箱装饰盖板。

注意

往上拉出空气箱装饰盖板，从而拆下它。

7. 拆下三颗紧固件③，然后拆除对准架。

8. 拆除用于固定空气滤清器检修盖的七颗紧固件④。

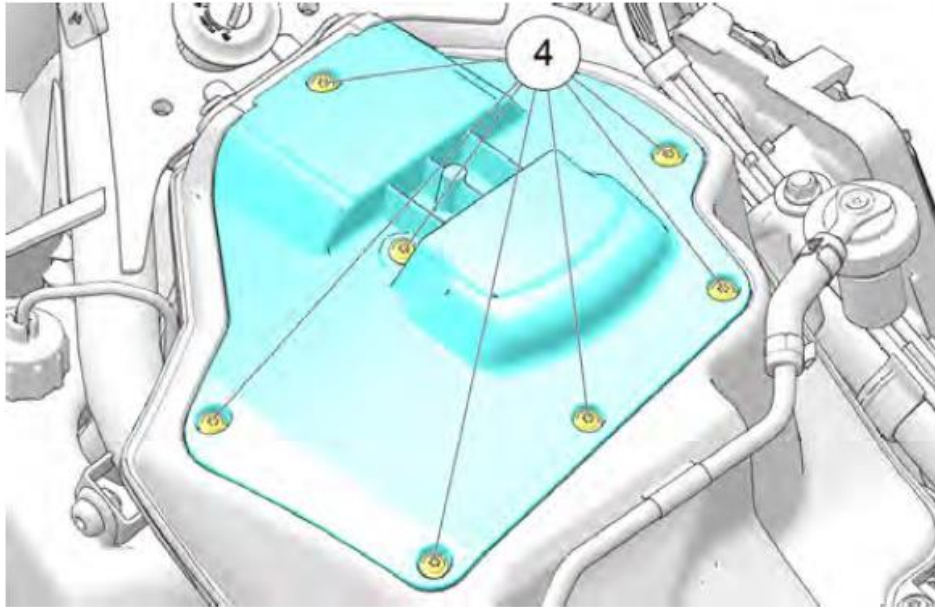



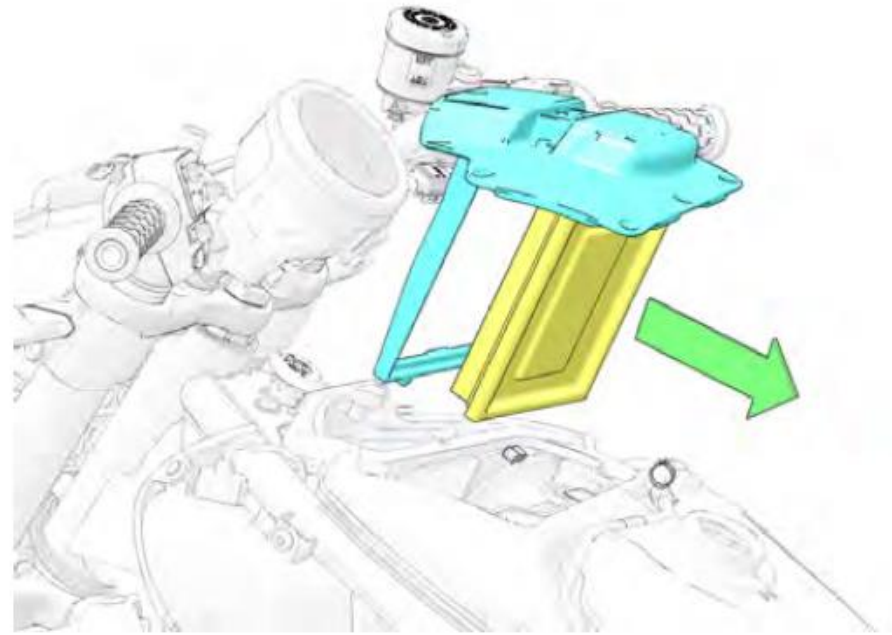

9. 拆除空气箱上的空气滤清器。



10. 检查空气滤芯，如有脏污、变湿或油污，进行更换。

11. 安装新的滤清器，其安装方向与旧滤清器的方向相同。

| | |
|---|--|
| ⚠ 小心 | |
| 如果滤芯出现弯曲及安装不当问题或接头盖未紧固，可能会让碎屑进入发动机，进而导致发动机过早磨损。 | |
|  |  |
|  |  |

12. 安装空气滤清器检修盖，并用七颗紧固件紧固。

| |
|-------------------------------------|
| 力矩 |
| 空气滤清器检修盖紧固件： 14 英寸磅（2 牛米） |

13. 安装对准架，并用紧固件紧固。

| |
|-----------------------------------|
| 力矩 |
| 车体对准架紧固件： 96 英寸磅（11 牛米） |

14. 安装空气箱装饰盖板。

| |
|------------------------------------|
| 力矩 |
| 空气箱装饰盖板紧固件： 36 英寸磅（4 牛米） |

15. 安装燃油箱盖。

16. 安装中控台饰板。

17. 安装空气箱边框，并用紧固件紧固。

| |
|----------------------------------|
| 力矩 |
| 空气箱边框紧固件： 36 英寸磅（4 牛米） |

18. 重新安装座椅。请参见：

链条张力

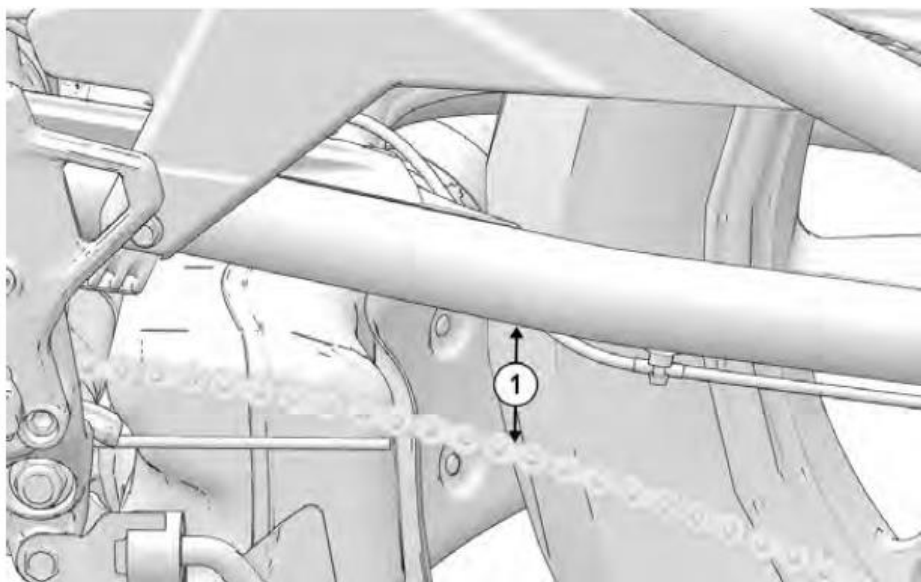

如需测量链条张力，请执行下列操作：

1. 把摩托车停放在侧撑上并让其处于空挡，然后用链条张力计向链条下部的中心处施加 10 磅张力，向上推链条下部。
2. 测量至摆臂角撑板①后部链条滑块后面的摆臂底部的距离。

测量

至链条顶部的距离：

33-40 毫米

3. 如果传动链条张力不符合规格或其方向偏离，请参见第 113 页，或联系印第安摩托车授权经销商咨询保养与维修建议。

传动链条拉伸检查

将 20-25 磅重的砝码挂在链条下部上，然后测量链条顶部从第一个销的中心至第 21 个销的中心的距离。如果长度超过 319 毫米，则必须更换链条。

传动链条张力——规格

| 传动链条翘曲度 | |
|----------|--------------|
| 车型 | 在 10 磅力下的翘曲度 |
| 所有车型 | 33-40 毫米 |
| 传动链条拉伸规格 | |
| 车型 | 定值 |
| 所有车型 | 319 毫米或更小 |

传动链条调整

按照定期保养表中规定的时间间隔，用印第安摩托车链条喷雾润滑油或认可的链条润滑油润滑传动链条。如果车辆在恶劣条件下使用，如在多尘或潮湿条件下驾驶，请加大润滑频率。

重要信息

使用高压清洗机或者洗涤剂清洗传动链条会导致链条过早磨损并发生故障。因此，请勿使用高压清洗机或者汽油清洗传动链条。如果在后传动链条翘曲度不合适的情况下驾驶摩托车，会严重损坏变速箱和传动部件。务必确保将链条调整到要求的规格内。

警告

后轮轴未校正可产生传动系噪音并损坏传动链条，可能导致链条故障以及摩托车失控。

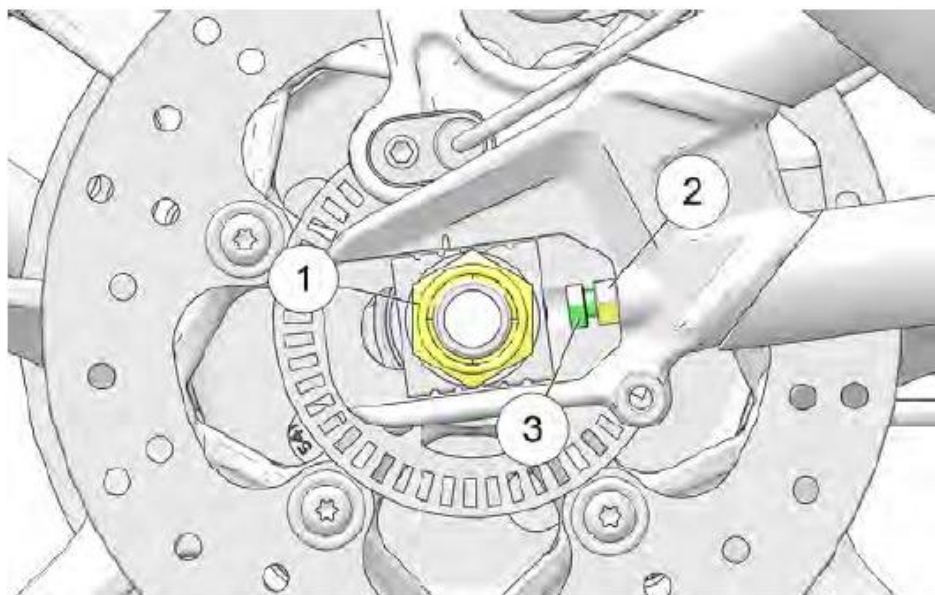

1. 松开轮轴螺母①。
2. 松开两侧的两颗拉紧螺栓防松螺母②。
3. 均匀地调整两侧上的拉紧螺栓③，直至达到适当的张力。参考第 113 页。

重要信息

为了尽量减少链条张力的变化，仅使用右侧调节器进行最终的链条定位调整。在本程序过程中，确保轴座朝前，紧靠轮轴调节器。

4. 使用调节器标志确保轮轴均匀对准。
5. 在不移动拉紧螺栓的情况下，紧固防松螺母。确保向前推轮轴时紧靠调节螺栓。

| |
|---------------------------------|
| 力矩 |
| 摆臂防松螺母 12 英尺磅 (16 牛米) |

6. 重新检查链条张力，并做出相应调整。
7. 安装轮轴螺母。

| |
|------------------------------------|
| 力矩 |
| 轮轴螺母（后）： 92 英尺磅 (125 牛米) |

后减震器预加荷载检查

定期检查后减震器预加荷载。为保证最舒适的骑乘体验和适当的离地间隙，应按下表调节预加荷载。

注意

所示车型仅供参考。不同车型的减震器可能会不同。

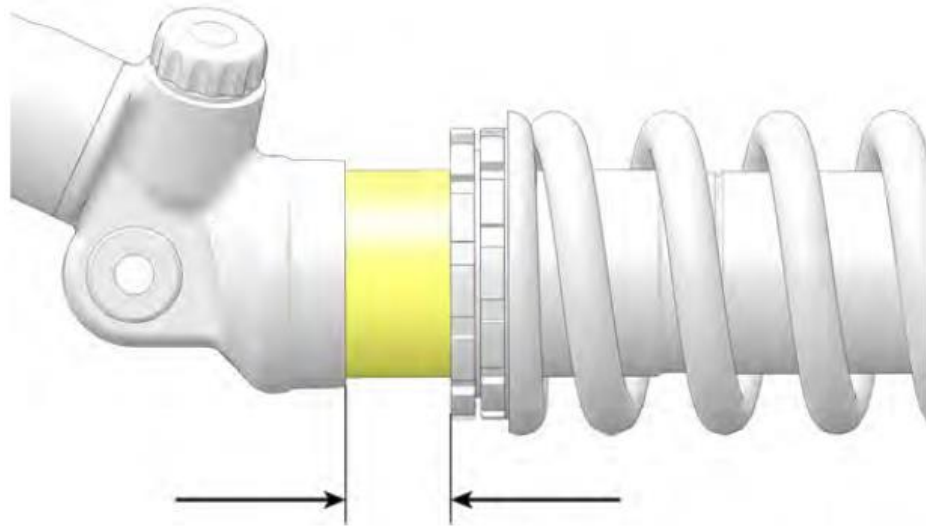

1. 确定驾驶员、乘客和货物的总重量。
2. 测量防松螺母后减震器体上外露螺纹量，以确定减震器预加荷载。关于基于重量的测量情况，参见下表。
3. 需要时，调节预加荷载，以达到下表中规定的尺寸。如需调整，参见第 116 页。

| 驾驶员、乘客和货物的总重量 | | |
|----------------|---------------|--------------|
| | FTR/FTR SPORT | FTR R CARBON |
| 125 磅 (57 千克) | 0 毫米 | 19 毫米 |
| 150 磅 (68 千克) | 2 毫米 | 21 毫米 |
| 175 磅 (79 千克) | 5 毫米 | 23.5 毫米 |
| 200 磅 (91 千克) | 8 毫米 | 26 毫米 |
| 225 磅 (102 千克) | 10 毫米 | 28 毫米 |
| 250 磅 (113 千克) | 13 毫米 | 31 毫米 |
| 275 磅 (125 千克) | 16 毫米 | 32 毫米 |
| 300 磅 (136 千克) | 18 毫米 | 34 毫米 |

| 驾驶员、乘客和货物的总重量 | | |
|----------------|---------------|--------------|
| | FTR/FTR SPORT | FTR R CARBON |
| 325 磅 (147 千克) | 21 毫米 | 37 毫米 |
| 350 磅 (159 千克) | 23 毫米 | 39 毫米 |
| 375 磅 (170 千克) | 26 毫米 | 39.5 毫米 |
| 400 磅 (181 千克) | 28 毫米 | 39.5 毫米 |
| 425 磅 (196 千克) | 30 毫米 | 39.5 毫米 |

后减震器预加荷载调节

1. 用虎钳夹住前轮，使摩托车处于直立状态。
2. 使用减震器活动扳手（2884176），沿逆时针拧松锁紧螺母①（从减震器顶部观察）。
3. 在调节器螺母与弹簧接触的部位喷上少许润滑剂。

4. 调节减震器预加荷载时，顺时针（从减震器上部观察）旋转调节器螺母，**增加**预加荷载（紧），或逆时针旋转调节器螺母，**减少**预加荷载（松）。

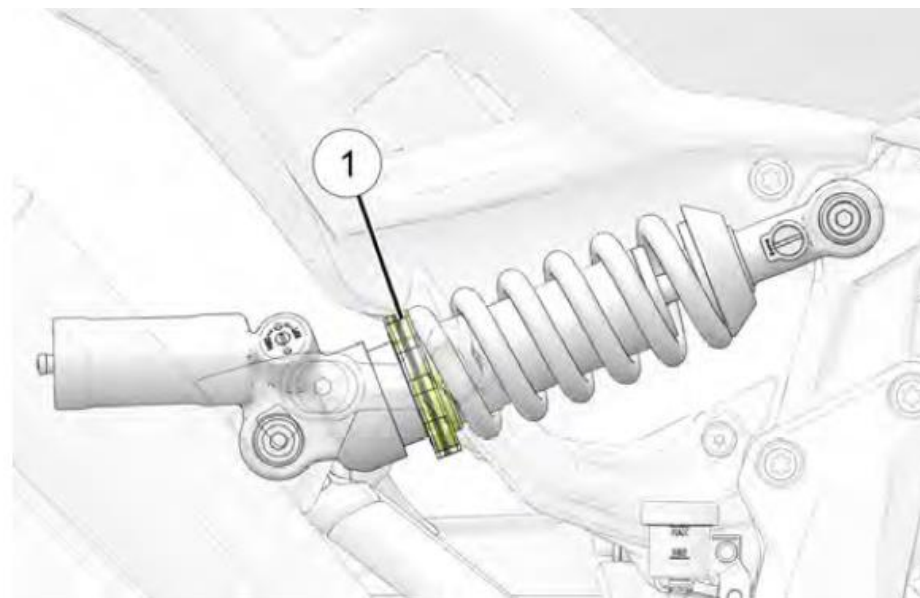

5. 调节后重新检查预加荷载测量值。
6. 拧紧锁紧螺母，使其紧靠调节器螺母。

后减震器调整指南

重要信息

在更改以下压缩和回弹设置之前，请确保后减震器预加荷载设置正确。

注意

FTR/FTR Sport/FTR R Carbon 的特点是拨叉和后悬架部件完全可调。

注意

顺时针 (+) 完全转动调节器将使其处于“全进”位置；而逆时针 (-) 完全转动调节器将使其处于“全出”位置。

后减震器出厂设置

| | FTR FTR SPORT FTR R CARBON |
|---------------|---|
| 减震器回弹，减震器的上端 | 拧 14 次取出 (从完全装入状态到取出，总共拧 40 次) |
| 减震器压缩，减震器储液罐端 | 拧 15 次取出 (从完全装入状态到取出，总共拧 22 次) |
| 减震弹簧端部安装长度 | 168 毫米 (范围 180-152 毫米) |

FTR/FTR SPORT/FTR R CARBON



| 驾驶类型 | 减震器压缩 | 减震器回弹 |
|-------------|------------|------------|
| 低速驾驶(市区) | 由内向外调 20 格 | 拧 17 次取出 |
| 一般驾驶(城镇/公路) | 由内向外调 15 格 | 由内向外调 14 格 |
| 一般驾驶 (2 上) | 由内向外调 13 格 | 由内向外调 12 格 |
| 侵略性驾驶 (轨道) | 由内向外调 12 格 | 由内向外调 14 格 |

摆臂/后轮轴检查

1. 坐在驾驶座上，缓慢地使后悬架弹跳数次。确保悬架能够没有粘滞地自由移动。仔细听是否存在异常噪音。
2. 抬高并支撑摩托车，使其后胎稍微离地。详见“抬升摩托车”章节。



确保摩托车在被抬高时保持稳定。如果摩托车翻倒或掉落，可能会造成人身伤害和/或车辆损坏。

3. 抓住后轮，尝试左右移动。如果摆臂前部或轮轴区域存在移动，联系经销商进行维修。
4. 将变速箱置于空挡，缓慢转动后轮。如果车轮不能平滑旋转，联系经销商进行维修。

前叉/悬架检查

1. 用侧撑支起摩托车，检查前叉。如果在外管①上出现叉油，*请勿驾驶摩托车*。在操作前，联系经销商进行维修。如果在前叉密封件②或内管③周围出现叉油，更换前叉密封件。

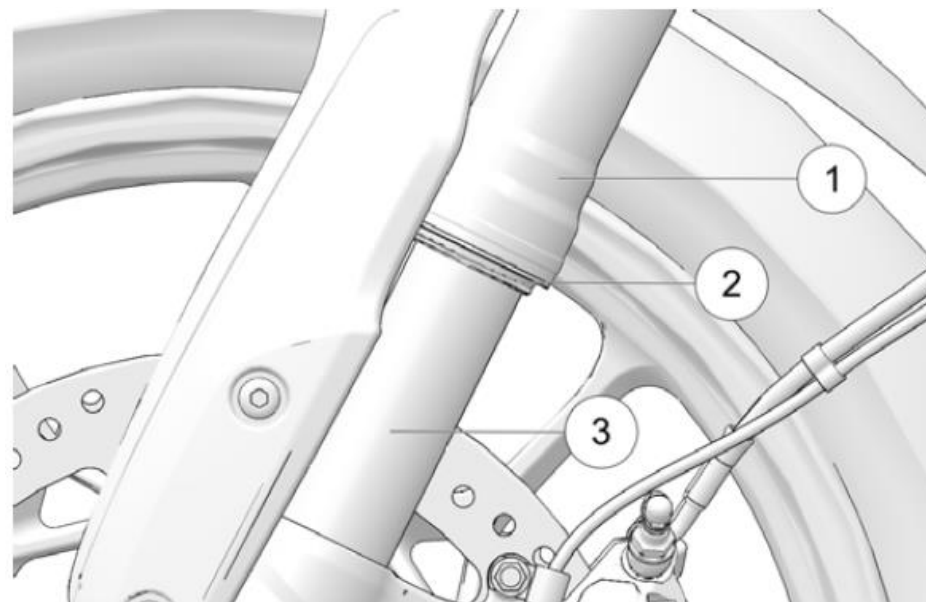

2. 清洁前叉管，清除干扰物、柏油或积尘，这些物体可能导致密封件磨损或泄漏。检查前叉内管的外表面是否被异物刮伤或损坏。

3. 跨坐在摩托车上，使其保持完全垂直。施加前制动器，向下推（用力）车把数次。前悬架应能平滑、安静地运行。
4. 叉油的状态和液位影响前悬架性能以及内部组件磨损。根据推荐的时间间隔更换叉油。进行该程序时，需要专用工具。参照《印第安摩托车维修手册》或联系您的印第安摩托车授权经销商。您也可以联系其他合格的经销商。

前叉调整指南

注意

FTR/FTR Sport/FTR R Carbon 的特点是拨叉和后悬架部件完全可调。
FTR R Carbon 的特点是拨叉和后悬架部件完全可调。

注意

顺时针 (+) 完全转动调节器将使其处于“全进”位置；而逆时针 (-) 完全转动调节器将使其处于“全出”位置。

前叉出厂设置

| | FTR FTR SPORT | FTR R CARBON |
|------------------|-----------------------------|-----------------------------|
| 前叉回弹，右侧螺钉槽 | 拧 10 次（从完全装入状态到取出，总共拧 20 次） | 拧 16 次（从完全装入状态到取出，总共拧 28 次） |
| 前叉压缩，左侧螺钉槽 | 拧 10 次（从完全装入状态到取出，总共拧 20 次） | 拧 18 次（从完全装入状态到取出，总共拧 28 次） |
| 前叉预加荷载，19 毫米六角扳手 | 转动 3 圈（从完全取出状态到装入，总共 10 圈） | 转动 9 圈（从完全取出状态到装入，总共 10 圈） |

FTR/FTR SPORT



| 驾驶类型 | 压缩（左侧前叉） | 回弹（右侧前叉） |
|-------------|------------|------------|
| 低速驾驶(市区) | 由内向外调 17 格 | 由内向外调 14 格 |
| 一般驾驶(城镇/公路) | 由内向外调 10 格 | 由内向外调 7 格 |
| 一般驾驶（2 上） | 由内向外调 10 格 | 由内向外调 5 格 |
| 侵略性驾驶（轨道） | 由内向外调 5 格 | 由内向外调 4 格 |

根据驾驶员的个人喜好，对前叉作出调整，以增加或减少预加荷载。

重要信息

确保两个前叉都均匀调节。

FTR R CARBON



| 驾驶类型 | 压缩（左侧前叉） | 回弹（右侧前叉） |
|-------------|------------|------------|
| 低速驾驶(市区) | 由内向外调 22 格 | 由内向外调 18 格 |
| 一般驾驶(城镇/公路) | 由内向外调 18 格 | 由内向外调 16 格 |
| 一般驾驶（2 上） | 由内向外调 15 格 | 由内向外调 14 格 |
| 侵略性驾驶（轨道） | 由内向外调 14 格 | 由内向外调 19 格 |

根据驾驶员的个人喜好，对前叉作出调整，以增加或减少预加荷载。

重要信息

确保两个前叉都均匀调节。

转向头检查

1. 抬高并支撑摩托车，使其前胎稍微离地。详见“抬升摩托车”章节。



小心

确保摩托车在被抬高时保持稳定。如果摩托车倾斜或倒下，可能造成人员受伤。

2. 将车把从一侧锁紧位置（停止）转动至另一侧锁紧位置（停止）。动作应平稳、不松散。确保电线、软管和控制拉线不会干扰平稳转向。
3. 使前轮笔直朝前。抓住前轮轴的前叉，尝试前后移动车轮。如果在转向头处存在前后移动，联系经销商进行维修。
4. 如果转向粘滞、感觉粗糙或不均匀，或者如果发现转向杆处出现移动，联系经销商进行维修。

5. 转动前轮，检查前轮轴承是否转动平滑。如果阻力大或出现异响，联系经销商进行维修。
6. 转动车把至极左或极右，握住叉形止车器。尝试左右移动前轮。如果观察到移动，联系经销商进行维修。

燃油系统部件

1. 检查燃油软管是否存在裂痕或损伤。
2. 检查油箱和燃油轨的软管接头是否潮湿或存在泄漏痕迹。
3. 燃油系统为受压系统，因此，检查和维修燃油系统时必须谨慎。参照《印第安摩托车维修手册》或联系您的印第安摩托车授权经销商。您也可以联系其他合格的经销商。

曲轴箱通气软管

每次拆除油箱以维修空气滤清器或进行其他保养时，请检查曲轴箱通气软管①。沿着通气软管长度检查两根通气软管及其两端。保证软管未受限、扭结、破裂或出现其他损伤。更换所有磨损或受损软管。

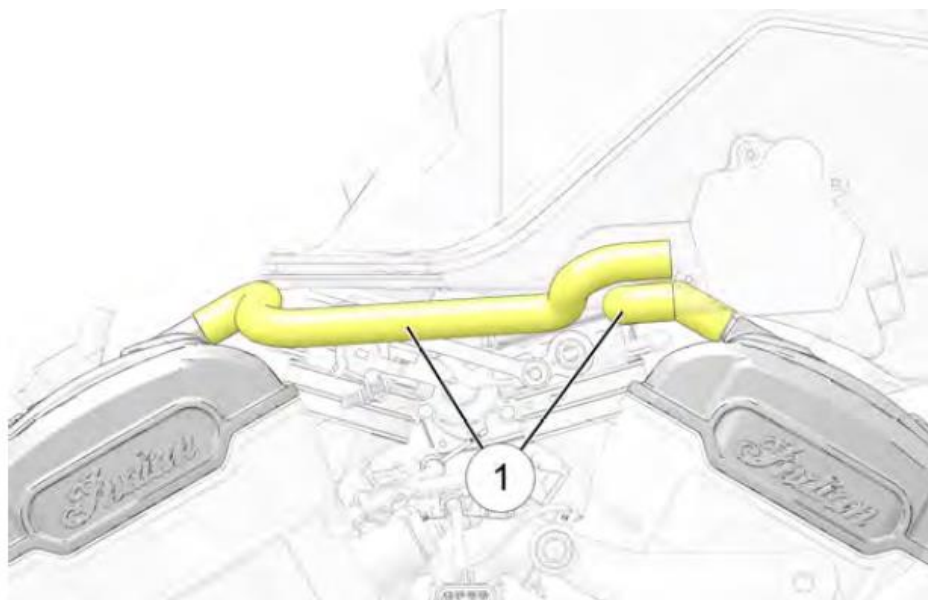

蒸发排放控制系统

重要信息

油箱通气管路连接的是一个蒸汽碳罐。燃油蒸汽储存在蒸汽碳罐中，当达到特定的参数后，发动机控制模块打开净化阀。燃油蒸汽从蒸汽碳罐中排出，通过净化阀，然后进入节气门体进行燃烧。检查燃油蒸发排放控制系统的所有管线，看是否存在摩擦或磨损。检查确保通气系统和碳罐净化系统的所有连接件均连接紧固。

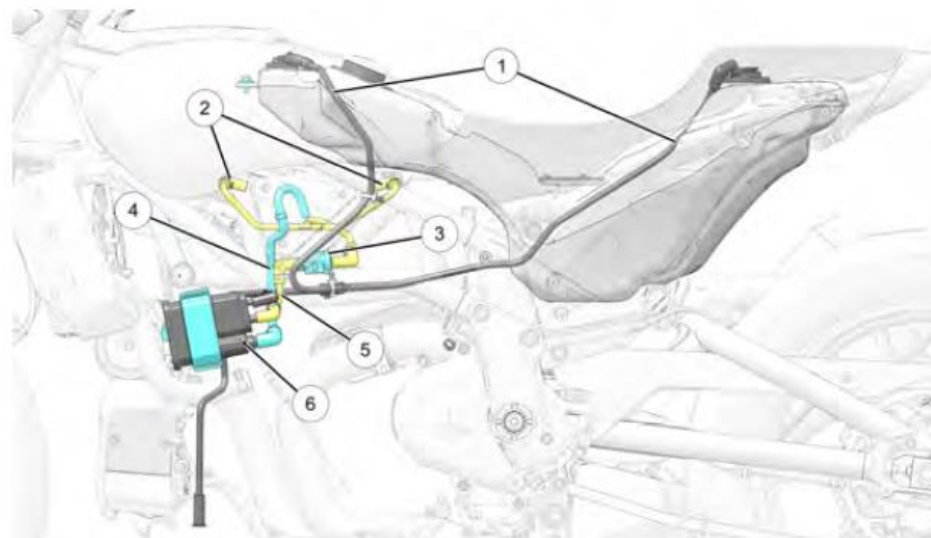

节气门控制检查

1. 关闭发动机，转动节气门控制手柄，使其完全打开，然后释放。应从静止位置平稳转动至完全打开位置。释放后，应快速回到静止位置。
2. 将车把转至极右和极左，重复扭转和释放程序。
3. 如果节气门操作不平滑或者节气门控制手柄无法正常返回，维修节气门系统。参照《印第安摩托车维修手册》或联系您的印第安摩托车授权经销商。您也可以联系其他合格的经销商。

| 编号 | 名称 |
|----|------------------|
| ① | 油箱通气软管 |
| ② | 通气软管（净化阀与节气门体之间） |
| ③ | 碳罐净化阀 |
| ④ | 蒸发排放蒸汽碳罐通气软管 |
| ⑤ | 通气软管（碳罐与净化阀之间） |
| ⑥ | 蒸发排放蒸汽碳罐 |

机械离合器手柄自由间隙

1. 将车把朝向正前方，测量手柄与手柄座之间所示点处的离合器手柄自由间隙①。

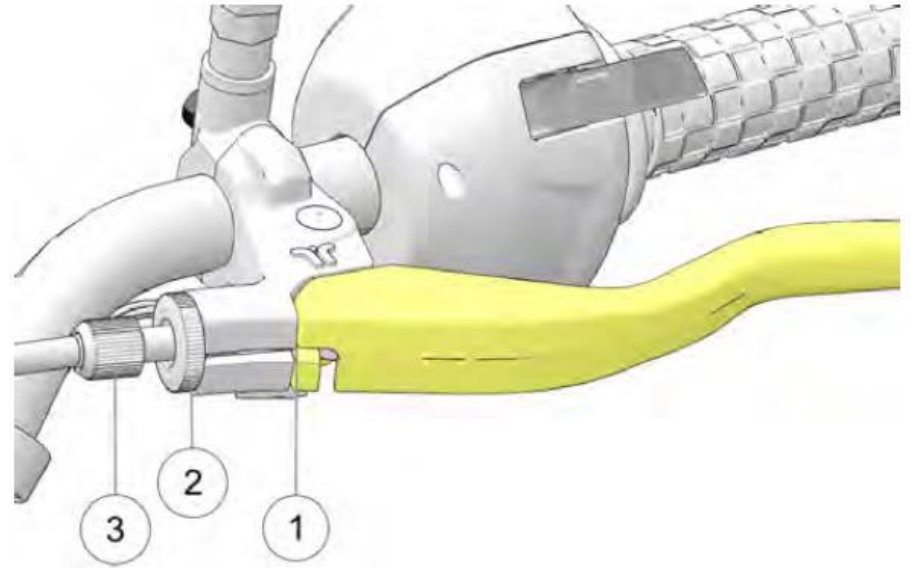

测量

离合器手柄自由间隙：

1/100-1/20 英寸（0.25-1.25 毫米）

2. 比较测量值与规格值。如果需要调节，执行第 3 步。
3. 对防松螺母②和套筒调节器③进行定位。

- 握住拉线，拧松调节器防松螺母。
- 将拉线调节器旋入或旋出，直至离合器自由间隙正确为止。
- 手动拧紧调节器防松螺母。

离合器手柄润滑

注意

离合器拉线已在工厂润滑。额外的润滑可能不利于拉线性能。如果出现粘滞或卡滞，更换离合器拉线总成。请勿润滑拉线与护套之间的部位。

- 断开主机盖上的离合器拉线。
- 将拉线护罩从手柄座拉出，并将套筒从离合器手柄处拆下。确认布线正确、运动平滑。检查外部套管是否损坏以及暴露的拉线是否磨损、扭结或腐蚀。更换损坏、卡滞或移动迟缓的拉线。

- 拆下枢轴螺栓帽①、螺母③，并向上推以拆除枢轴螺栓②。

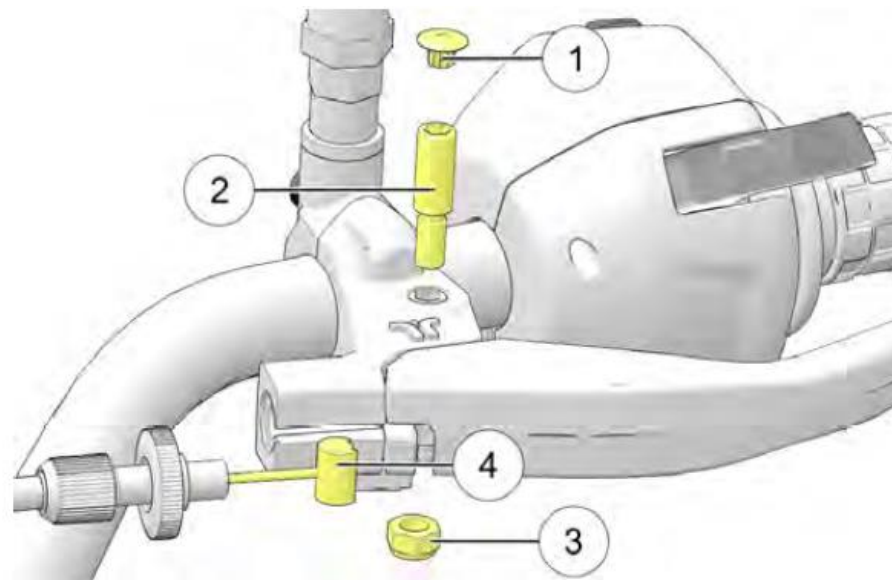

- 检查内部拉线端头是否存在磨损的线股。清洁零件，并给枢轴螺栓涂上通用润滑脂。
- 用通用润滑脂润滑筒端头④。

注意

根据第 84 页的定期保养表中推荐的时间间隔，润滑控制拉线筒端头。

- 装配离合器手柄。

7. 将拉线安装到手柄上。通过手柄座凹槽，将拉线往回转动，并将外套管推回至手柄座凹槽。
8. 安装枢轴螺栓，并按规定力矩拧紧螺母。

| |
|-------------------------------------|
| 力矩 |
| 离合器手柄枢轴螺母： 49 英寸磅（5.5 牛米） |

9. 先润滑，然后将拉线下端头固定到主机盖上的离合器臂处。
10. 调节离合器手柄自由间隙。

侧撑润滑

定期润滑侧撑衬套。侧撑检查见第 69 页。

后制动踏板

1. 根据第 84 页的定期保养表中推荐的时间间隔，润滑枢轴衬套。出现明显粘滞时，也应进行润滑。使用通用润滑脂。
2. 按照“制动盘检查/清洁”章节的规定，检查制动片。

制动软管/接头

检查所有制动软管和接头是否存在潮湿、泄漏污迹或已干的液体污迹。紧固任何泄漏接头，如有需要，更换部件。参照《印第安摩托车维修手册》或联系您的印第安摩托车授权经销商。您也可以联系其他合格的经销商。

制动液注意事项

| |
|--|
| 警告 |
| <p>拆卸前清洁加注口盖。仅使用密封容器中的 DOT 4 制动液。使用错误制动液或允许空气或污染物进入制动液系统，可能损坏系统密封件或造成故障，从而导致人员严重受伤甚至死亡。</p> <p>取下储液罐盖后，请勿操作前制动器。制动液可能从储液罐中溢出，使空气进入系统。制动系统中的空气可能造成制动器故障。</p> <p>储液罐过满可能引起制动拖滞或制动锁定，从而导致人员严重受伤甚至死亡。将制动液保持在推荐液位。请勿加注过满。</p> |

| |
|---|
| 注意 |
| <p>制动液会损坏油漆表面和塑料零件。用水和温和洗涤剂，立即清除溢出的制动液。</p> |

后制动液

根据第 84 页的定期保养表中推荐的时间间隔，更换制动液。始终加注来自新的、未开封容器的制动液。始终使用推荐的制动液。参见第 163 页。

1. 将摩托车放置在水平地面上，保持在完全垂直的位置。
2. 后制动液储液罐位于靠近后制动踏板的位置。从车辆右侧查看储液罐。
3. 用干净的布擦拭制动液容器和储液罐盖周围的区域。
4. 如果液位低，按照第 129 页所述内容，检查制动片。如果制动片磨损程度未超出使用限度，检查制动系统是否存在泄漏。

5. 取下盖子和膜片。制动液液位应高于储液室本体①上的最低指示标记。根据需要，加注制动液。请勿加注过满。

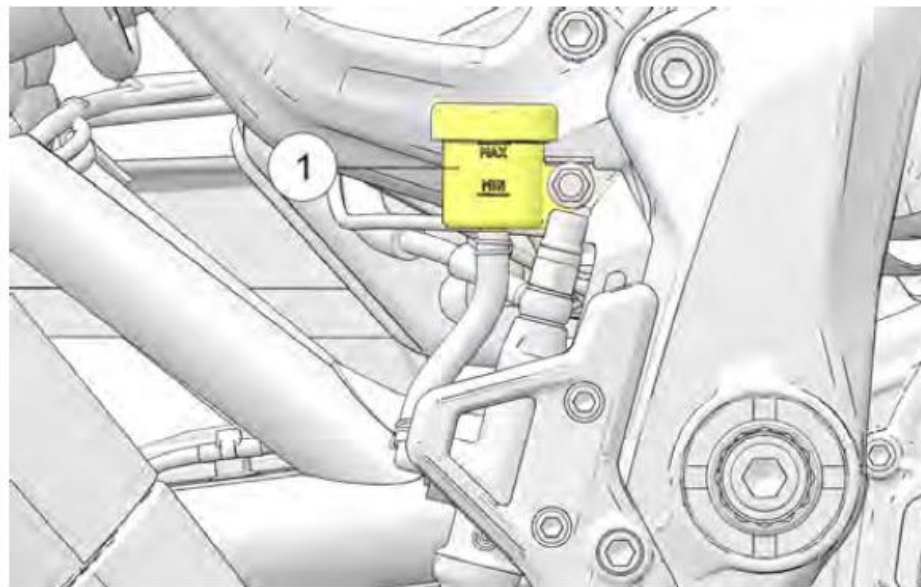

6. 重新装上盖子和膜片。手动拧紧盖子。
7. 擦去溢出的制动液。检查软管、接头、储液罐和制动钳周围的制动液泄漏迹象。

前制动手柄

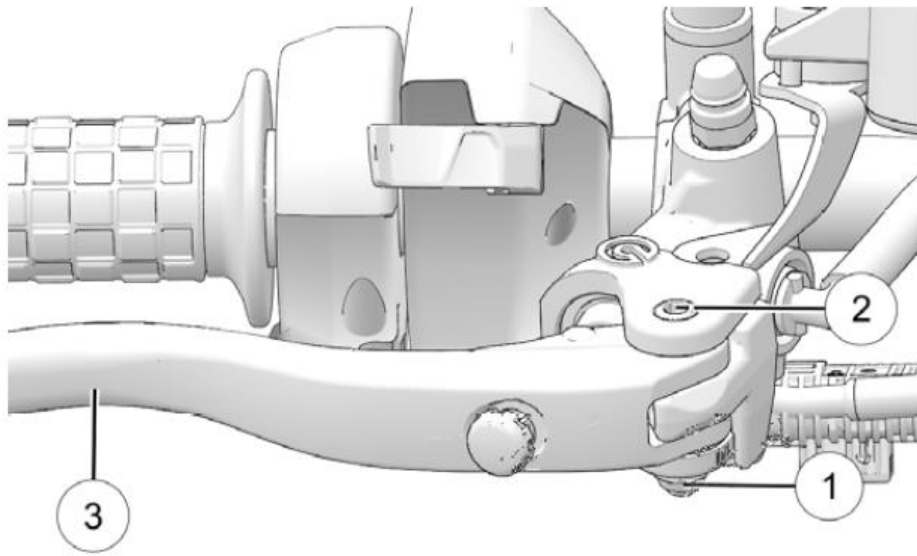

1. 拆除螺母①和枢轴紧固件②。
2. 清洁枢轴螺栓、制动手柄和手柄座。
3. 拆除制动手柄，并将润滑脂涂抹到枢轴紧固件②、手柄套管、制动手柄推杆接触表面③上，如图所示。

4. 装配制动手柄。
5. 按规定力矩拧紧制动手柄枢轴紧固件螺母。

| 力矩 |
|-----------------------------------|
| 制动手柄枢轴紧固件： 52 英寸磅（6 牛米） |

前制动液

根据定期保养表中推荐的时间间隔，更换制动液。

请勿尝试更换防抱死制动液。请联系授权经销商进行此项操作。

始终加注来自新的、未开封容器的制动液。始终使用推荐的制动液。参见第 163 页。

1. 将摩托车放置在水平地面上，保持在完全垂直的位置。调整车把位置，使制动液储液罐保持水平。用干净的布擦拭制动液容器和储液罐盖周围的区域。



2. 通过储液罐观察前制动液液位。制动液应清澈，在“最低（MIN）”①液位标记和“最高（MAX）”②液位标记之间。如果液位低，按第 129 页所列的内容检查制动片。[bookmark204](#) 如果制动片磨损程度未超出使用限度，检查制动系统是否存在泄漏。

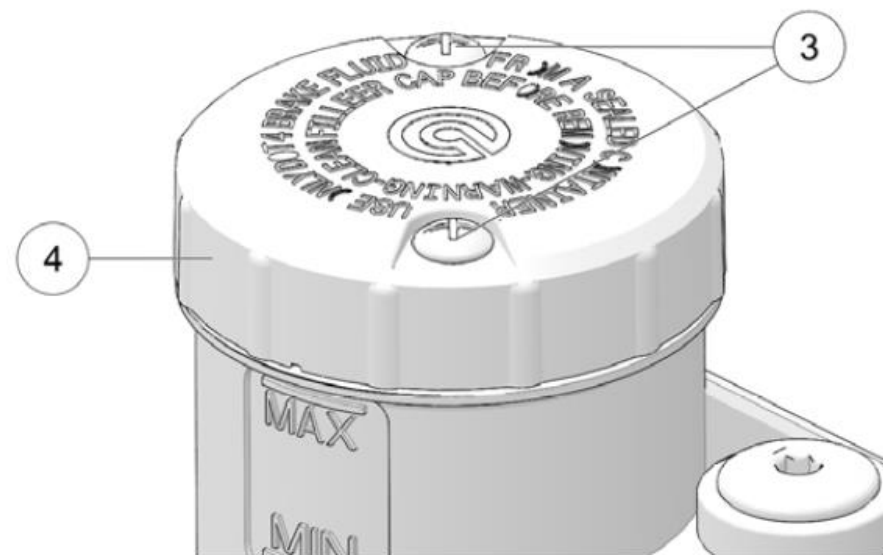

3. 要添加液体，拆下盖螺钉③、储液罐盖④。
4. 根据需要添加 DOT 4 制动液，使液位处于“最低（MIN）”①和“最高（MAX）”②标记之间。请勿加注过满。
5. 重新安装储液罐盖，并将螺钉拧紧到规定力矩。

| 力矩 |
|------------------------------------|
| 前制动主缸盖螺钉： 13 英寸磅（1.4 牛米） |

6. 擦去溢出的制动液。检查软管、接头、储液罐和制动钳周围有无制动液泄漏迹象。检查软管是否劣化。

前制动片检查

注意

在每个前制动片上均配备了磨损指示槽，以便在不拆除制动片的情况下就可进行目视检查。从制动钳后部对制动片进行目视检查。如果制动片被磨损至槽底，更换制动片。

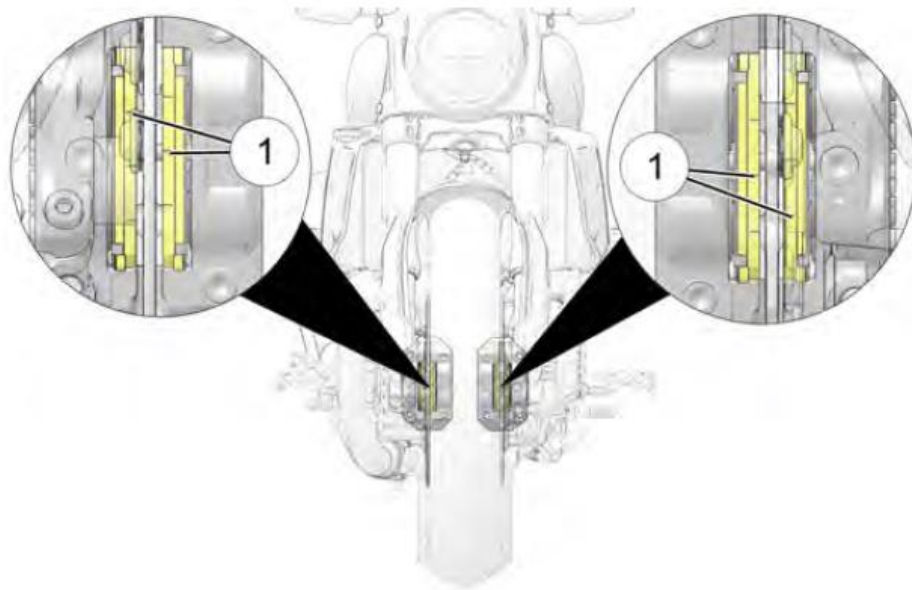

1. 从制动钳前部查看前制动片，对磨损指示器槽①进行定位。
2. 应能够看到内外侧制动片的磨损指示槽。

小心

务必整体更换前制动片。如果确定单块制动片已被磨损至磨损指示槽，应为前制动钳装配一套新的制动片。若未能同时更换两块制动片，可能会降低制动性能或导致制动器故障，造成车辆碰撞。

后制动片检查

注意

在每块后制动片上均配备了磨损指示槽，以便在不拆除制动片的情况下就可进行目视检查。直接从消音器后面，从摩托车后部进行观察，检查制动片。如果制动片被磨损至槽底，更换制动片。

1. 用虎钳夹住前轮，使摩托车处于直立状态。
2. 从摩托车后部以及后挡泥板口下方观察后制动片，对磨损指示槽①进行定位。

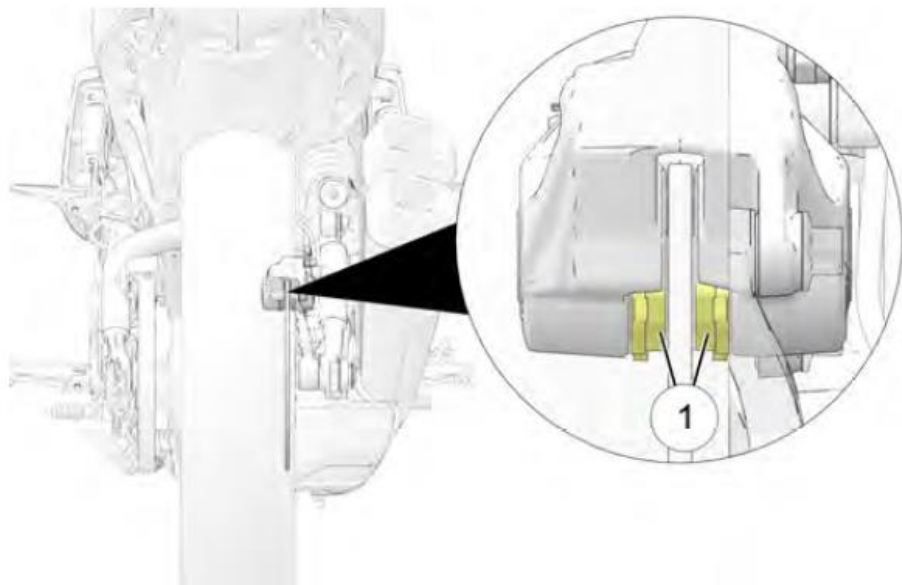

3. 应能够看到内外侧制动片的磨损指示槽。

制动盘检查/清洁

1. 检查制动盘①是否存在裂纹、擦伤、破裂或其他损伤。在制动盘周围四个或以上的位置，检查各制动盘的厚度。如果任何制动盘最薄点磨损至 0.18 英寸（4.5 毫米）的最小厚度或者如果一个制动盘损坏，联系经销商进行更换。

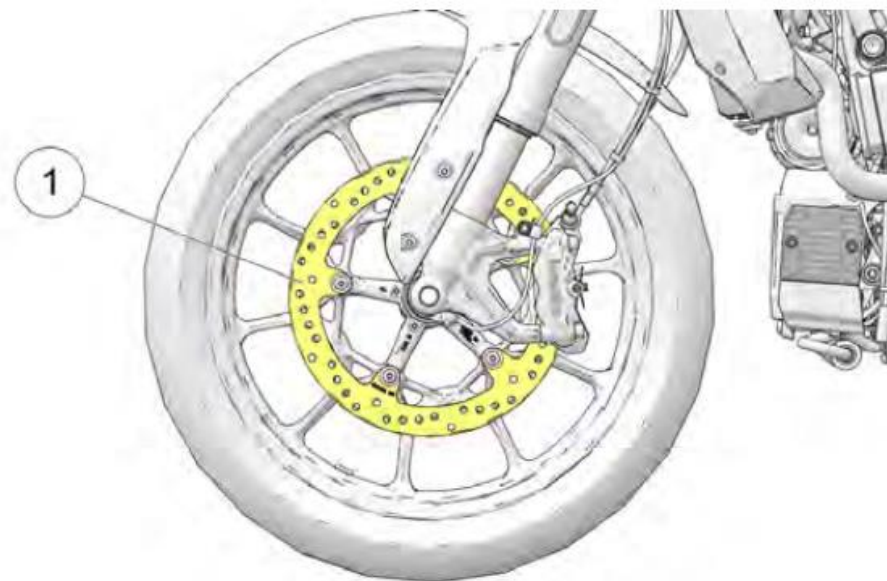

2. 如果由于污垢或灰尘引起微小的吱吱声，清洁制动盘。在干净抹布上涂上制动器清洁剂，擦拭制动盘。请勿使制动器清洁剂接触油漆或塑料零件。阅读标志上的所有注意事项。

车轮检查

检查两个车轮是否存在裂痕或损伤；如有损坏，立即更换受损的车轮。如果车轮受损或破裂，请勿操作摩托车。参照《印第安摩托车维修手册》或联系您的印第安摩托车授权经销商。您也可以联系其他合格的经销商。

车轮定位

按照规定的维修间隔检查后轮定位。这与何时拆除车轮以及何时调整后传动链条无关。请联系授权经销商进行此项操作。

前轮拆除/安装



警告

本程序需要抬升并支撑起摩托车，以便使前轮离地。请时刻小心，确保摩托车完全稳定。如未能稳定支撑摩托车，则可能导致人员重伤或摩托车损坏。



小心

请勿扭绞制动软管或制动管路。请勿将制动钳悬挂在制动软管上。固定制动钳时，注意不要损坏制动软管。

1.使用系紧带和发动机外壳下方的平台千斤顶将摩托车垂直固定。

重要信息

在拆除制动钳或车轮的情况下，请勿操作前制动手柄。

拆除

2. 拆除前制动钳。
3. 松开右下方前叉腿处轮轴夹持螺栓①。

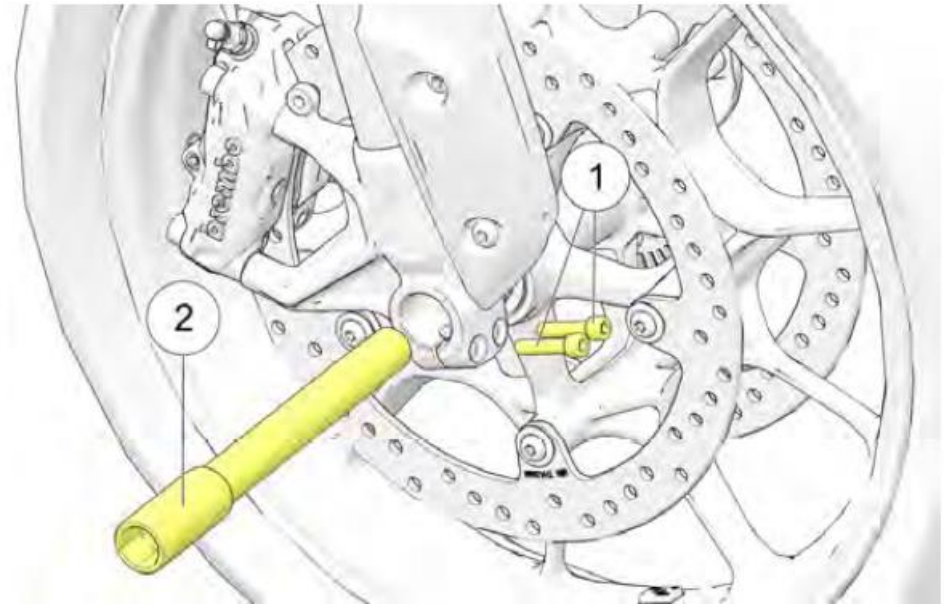

- 撑起车轮，用 22 毫米六角扳手拆除轮轴②。隔片贴附在防尘密封罩上，但已经松动，拆除车轮时可能会掉落。

安装

- 将前轮和隔片安装在前叉中。
- 安装轮轴，按规定力矩拧紧。

力矩

轮轴（前叉）：
55 英尺磅（75 牛米）

- 旋转前悬架。按规定力矩拧紧轮轴夹持螺栓。

力矩

车轴夹紧件：
14 英尺磅（19 牛米）
首次拧紧后，再次拧紧各颗螺钉。

- 重新安装前制动钳。

轮胎

警告

驾驶轮胎不正确、胎压不正确或轮胎过度磨损的摩托车，可能导致摩托车失控或人员重伤。胎压不足可能造成轮胎过热并导致轮胎故障。对于本款摩托车，只能配用印第安摩托车认可的轮胎。请联系经销商。如果使用未经认可或不当混搭的前后轮胎，则可能导致操纵性能、稳定性下降，进而可能造成摩托车的控制能力下降。务必保持《用户手册》中和安全标记上推荐的正确胎压。

轮胎更换

轮胎、轮辋和空气阀门必须与轮辋正确匹配。对于本款摩托车，只能配用印第安摩托车认可的轮胎。请联系经销商。如果使用未经认可或不当混搭的前后轮胎，则可能导致操纵性能、稳定性下降，进而可能造成摩托车的控制能力下降。印第安摩托车公司推荐的轮胎，其挡泥板、摆臂、传动链条和其他部件之间的间隙符合规定。详见“座椅”章节。

警告

不匹配的轮胎、轮辋和空气阀门可能在安装时损坏胎圈，或使轮胎滑离轮辋，很可能造成轮胎故障。

轮胎状况

检查轮胎胎侧、道路接触表面以及胎面基部是否存在割伤、小孔和裂痕。立即更换受损轮胎。参照《印第安摩托车维修手册》或联系您的印第安摩托车授权经销商。您也可以联系其他合格的经销商。

胎纹深度

如果胎面花纹深度小于 1/16 英寸（1.6 毫米），更换轮胎。

胎纹磨损标记位于胎面围上至少三个位置，当胎纹深度接近 1/16 英寸（1.6 毫米）时明显可见。胎纹磨损标记表现为跨越胎面的固体带。

也可使用深度计或精确尺子测量前、后轮胎上中央胎纹的深度。

胎压

务必在轮胎处于冷态时检查和调整胎压。请勿在行驶后立即调整胎压。行驶后等待至少 3 小时，方可检查胎压。如果在轮胎处于热态时检查和调整压力，压力会在轮胎冷却后下降，导致压力不足。

| 车型 | 位置 | 品牌/类型/尺寸 | 推荐压力 |
|------|----|--------------------------------|-----------------------|
| 所有车型 | 前 | 象牌® 路德克® 01 120/70 ZR17 58W | 36 磅/平方英寸 (248 千帕) |
| | 后 | 象牌® 路德克® 01 180/55 ZR17 73W | 40 磅/平方英寸 (276 千帕) |



警告

请勿超过推荐的最大充气压力，以容纳胎圈。轮胎或轮辋故障可能导致严重人身伤害或死亡。

座椅拆除

1. 拆除乘客扶手紧固件①和扶手②。

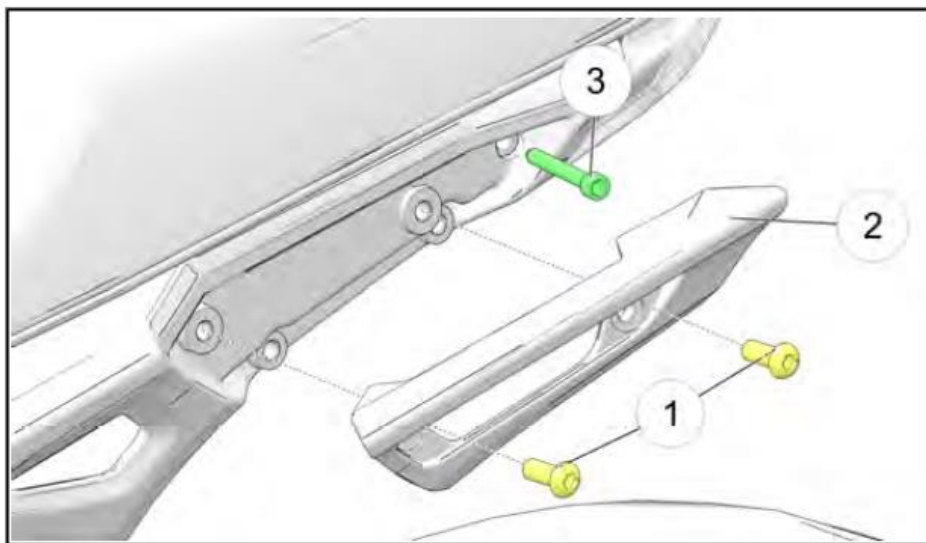

2. 拆除座椅紧固件③。
3. 将座椅后部向上提起并向后拉动，从而使座椅前部从车架上脱离。

座椅安装

1. 确认位于座椅下方的两个锁片。

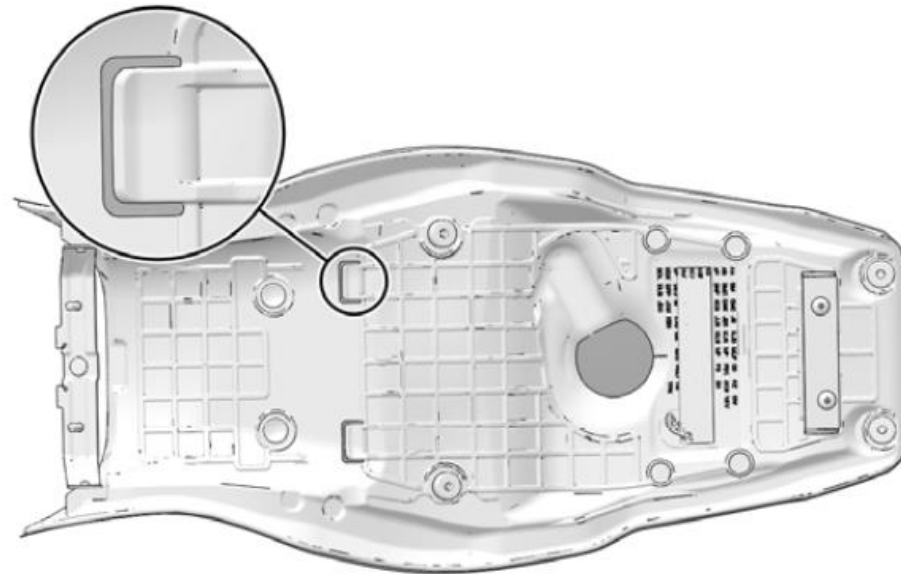

2. 将上面所示的锁片滑到支撑架下方并滑进前安装托架。

提示

在安装紧固件之前，将座椅后部拉起，以确保前锁片接合。

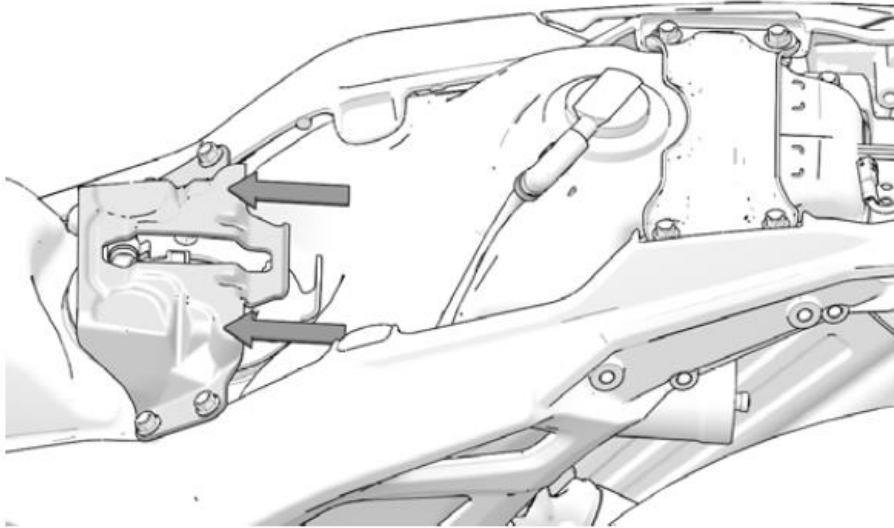

3. 用两个紧固件螺钉固定座椅后部。

| |
|---------------------------------|
| 力矩 |
| 座椅紧固件： 84 英寸磅（9.5 牛米） |

4. 重新安装两个乘客扶手，每个扶手用两颗螺钉固定。

| |
|----------------------------------|
| 力矩 |
| 乘客扶手紧固件： 19 英寸磅（26 牛米） |

火花塞

根据定期保养表中规定的时间间隔，联系经销商进行火花塞检查和更换。

| 火花塞规格 | |
|-------|-------------------|
| 火花塞类型 | NGK® MR7F |
| 火花塞间隙 | 0.030 英寸（0.80 毫米） |
| 火花塞力矩 | 7.5 英寸磅（10 牛米） |

大灯对光检查

开启近光灯，光束水平线终点的上部①应比大灯灯泡中心低 7 英寸（17.8 厘米），且其中心应位于前方 32 英尺 10 英寸（10 米）处。

1. 核实胎压符合规定。
2. 确认后悬架骑乘高度（预加荷载）符合规格。
3. 将摩托车置于水平面上，并使大灯与墙相距 32 英尺 10 英寸（10 米）。
4. 驾驶员和乘客（如适用）上车后，将摩托车保持在完全垂直的位置。
5. 启动发动机，将大灯转换到近光。观察墙上的大灯对光情况。
6. 根据需要，调整大灯对光。

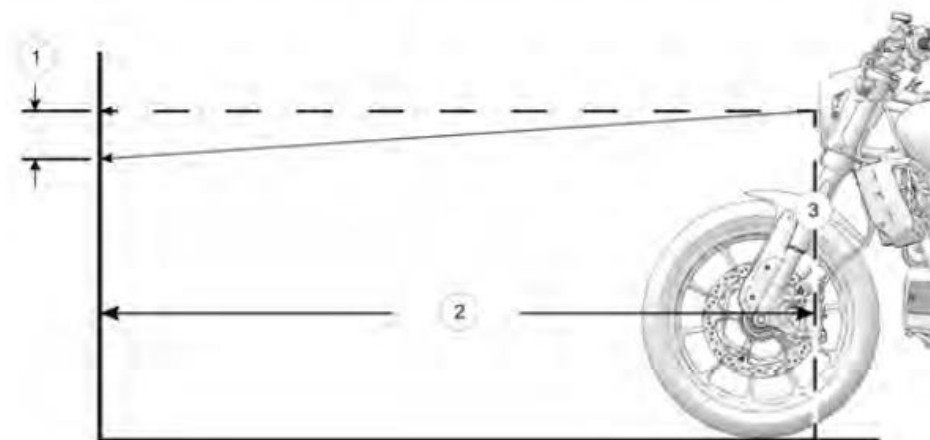

| 编号 | 名称 |
|----|-------------------------|
| ① | 测量距离=4 英寸 (10.2 厘米) |
| ② | 测量距离=32 英尺 10 英寸 (10 米) |
| ③ | 大灯中心 |

大灯对光调整

1. 垂直调整大灯时，松开两个外壳安装架紧固件①（一边一个），并向上或向下转动外壳。按照规定拧紧紧固件。

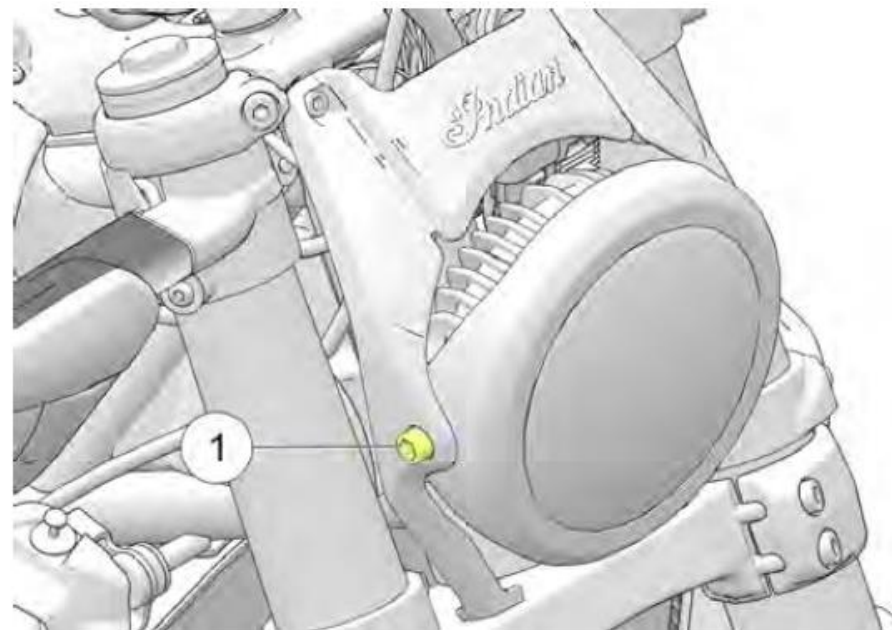

力矩

大灯调整紧固件：
25 英尺磅 (34 牛米)

拆除大灯灯罩（如适用）

1. 从大灯灯罩上拆除四颗螺钉①和四个垫圈②，并予以保留。

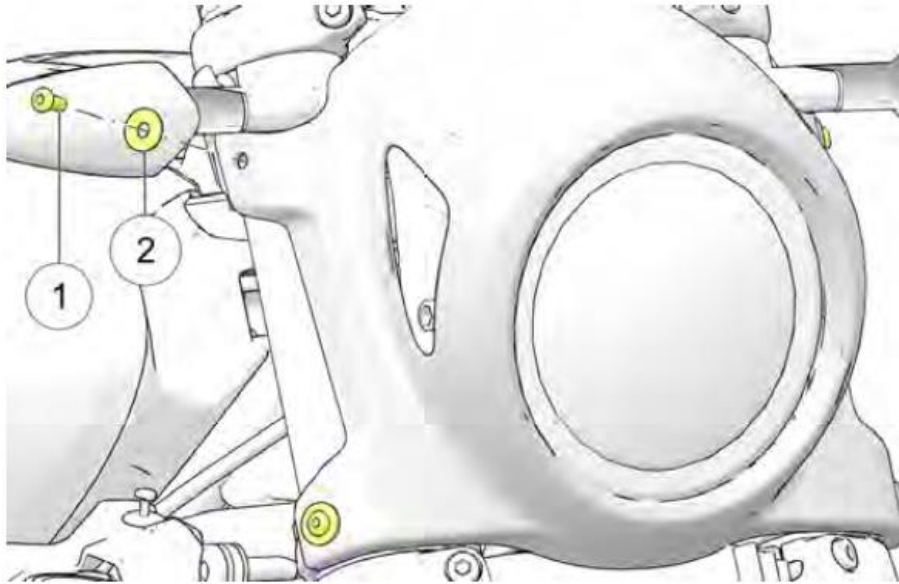

2. 拆除大灯灯罩，放在一旁以便重新安装。

拆除大灯

1. 从大灯托架顶部拆除并保留两颗螺钉①。

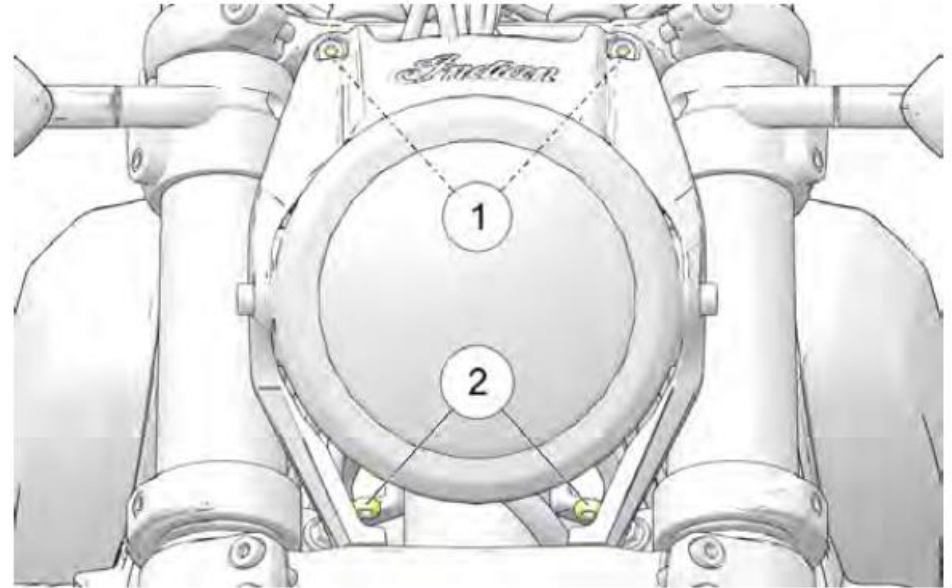

2. 从大灯托架底部拆除并保留两颗螺母②。

提示

将车把锁紧，从后侧找到两颗螺母。

- 在未安装大灯总成的情况下，使总成前倾并滑动电子节气门控制（ETC）装置，使其与推针夹断开。不要断开线束。

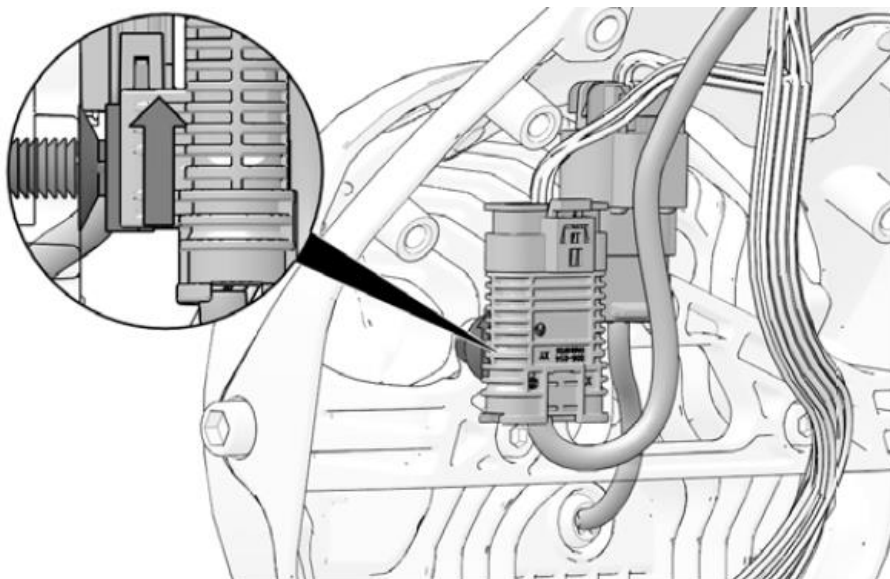

- 断开大灯与底盘线束的连接。大灯连接器将保持安装在推针夹上。
- 小心地将大灯总成放置在柔软的表面，以免刮伤饰面。

蓄电池

摩托车蓄电池是密封的，无需保养。不得出于任何原因取下蓄电池盖上面的箍带。始终保持蓄电池接头清洁、牢固。

警告

蓄电池电解液有毒。其中含有硫酸。如与皮肤、眼睛或衣物接触，会导致严重烧伤。

外用：用水冲洗。

内用：饮用大量水或牛奶。然后饮用氧化镁乳剂、蛋液或植物油。立即就医。

眼部：用清水冲洗 15 分钟，并立即就医。

蓄电池可产生爆炸性气体。

- 远离火花、火焰、烟头等。
- 在密闭空间内充电或使用时，保持通风。
- 在蓄电池附近工作时，注意保护眼睛。
- 防止儿童接触。

蓄电池拆除

1. 通过拆卸三个紧固件①来拆卸电池盖。

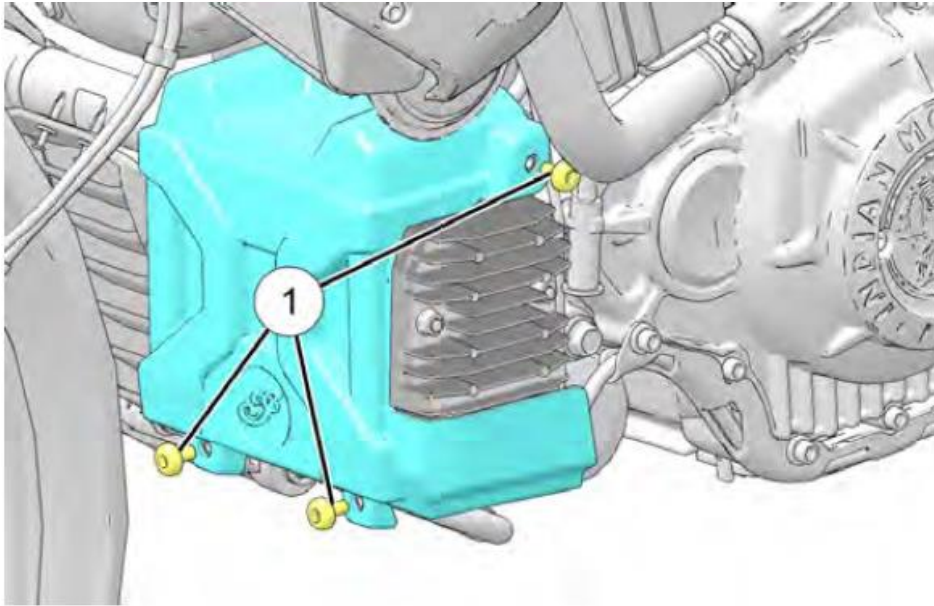

2. 断开蓄电池负极端子。



小心

注意不能交叉电池接线柱。

3. 断开蓄电池正极端子。
4. 从电池盒中取出电池。

蓄电池安装

1. 将蓄电池装入电池箱中。
2. 连接蓄电池正极端子，并按规定力矩拧紧紧固件。

力矩

蓄电池端子紧固件：
25 英寸磅（3 牛米）

3. 连接蓄电池负极端子，并按规定力矩拧紧紧固件。

力矩

蓄电池端子紧固件：
25 英寸磅（3 牛米）

4. 安装电池盖和三个紧固件。

力矩

蓄电池盖紧固件
36 英寸磅（4 牛米）

蓄电池充电和保养

重要信息

阅读并遵守蓄电池上给出的安全注意事项和《用户手册》中给出的正确的蓄电池充电程序。

AGM 蓄电池充电器建议表

印第安摩托车公司建议使用电池保镖® 2012 AGM——2 安充电器（件号 2830438）对 AGM 蓄电池进行充电和维护。可以在北极星 PG&A 网站找到该充电器。

低于 12.5V 的蓄电池有硫化危险，在这种情况下，硫化物晶体在蓄电池内部形成并显著降低性能。AGM 充电器是专为 AGM 型蓄电池充电而设计，使用高频脉冲进行部分反硫化。

重要信息

使用非 AGM 蓄电池充电器可能导致误导性的故障信息，如“未找到蓄电池”或“蓄电池断路”。在给 AGM 型蓄电池充电时，请确保您使用的是推荐的 AGM 充电器。

AGM 蓄电池充电建议——低电量

印第安摩托车蓄电池充满电时的标称电压为 12.8V。从车辆上断开后，蓄电池会自放电；再次连接到车辆上后，它会以更快的速度放电。如果蓄电池电压低于 12.5V，应立即使用推荐的蓄电池充电器充电。

蓄电池从车辆上断开后，应每 2-3 个月检查一次。如果发现蓄电池电压低于 12.5V，必须充电。

务必使用推荐的自动蓄电池充电器，并等待充电器完成充电循环后再断开它。

AGM 蓄电池充电建议——深度放电（低于 3V）

推荐的自动蓄电池充电器可能无法识别电压为 3V 或以下的 AGM 蓄电池。（其他蓄电池充电器识别的最低电压阈值可能高达 10.5V）。通常情况下，可以连接另一个充满电的蓄电池，“跳接启动”低电量蓄电池，以此恢复深度放电的蓄电池。按照以下步骤恢复深度放电的蓄电池。

1. 小心地连接两个蓄电池的正极端子，然后使用跳接电缆连接负极端子。
2. 将推荐的蓄电池充电器连接至低电量蓄电池并启动充电顺序。

警告

接通充电器电源前，务必检查确保正极电缆连接到正极端子。充电时极性颠倒会损坏电气部件并有造成人员重伤的危险。小心不要让蓄电池电缆夹相互接触。

3. 充电顺序开始后，断开充满电的蓄电池。务必先断开充满电的蓄电池正极，然后断开低电量蓄电池正极、低电量蓄电池负极，最后断开充满电的蓄电池负极。
4. 继续将两个蓄电池充电至最大容量。下表列出了深度放电蓄电池的大致充电时间。务必使用推荐的自动蓄电池充电器，并等待充电器完成充电循环后再断开它。推荐的自动充电器将在显示器上显示蓄电池充满电的时间。

AGM 蓄电池充电建议表

| 荷电状态 | 电压（直流） | 措施 | 建议充电时间* |
|---------------|-------------|--------------------------------|---------|
| 100% | 12.8-13.2V | 无 | 无要求 |
| 75%-100% | 12.6-12.8 V | 可能需要稍微充电；如果没有进行充电，在 4 个月内再次检查。 | 2-4 小时 |
| 50%-75% | 12.3-12.6V | 需要充电 | 4-6 小时 |
| 25%-50% | 12.0-12.3V | 需要充电 | 6-8 小时 |
| 0%-25% | 12.0V 或以下 | 需要充电 | 至少 8 小时 |
| *假定提供 2 安恒定电流 | | | |

AGM 蓄电池保养提示

1. 如果您超过 2 周都没有用车计划，则推荐使用电池保镖®2012——AGM 充电器（件号：2830438）保养蓄电池。
2. 为了帮助延长蓄电池使用寿命，对于存放一个月或更长时间的车辆，建议从车里上拆下蓄电池。为了最大限度地延长蓄电池的使用寿命，应将其存放在阴凉/干燥的地方。蓄电池在极端温度下储存时，自放电速度会加快。蓄电池在存放时应使用推荐的蓄电池充电器进行维护。
3. 蓄电池脏污时，自放电速度更快。使用终端刷定期清洁蓄电池终端将有助于最大限度地延长蓄电池使用寿命。用一大勺小苏打和一杯水制成的溶液清洗端子。然后用自来水冲洗干净，再用干净的抹布擦干。在端子上涂抹绝缘润滑脂或凡士林。

4. 安装过程中，应将蓄电池连接拧紧至正确的力矩。这将降低电压降，并确保调节器/整流器和蓄电池之间的可靠连接。
5. 您的摩托车方便地配备了一个 SAE 子弹式接头，以便快速对蓄电池充电。接头位于左侧 V 形盖的后面，用胶带固定在底盘线束上。

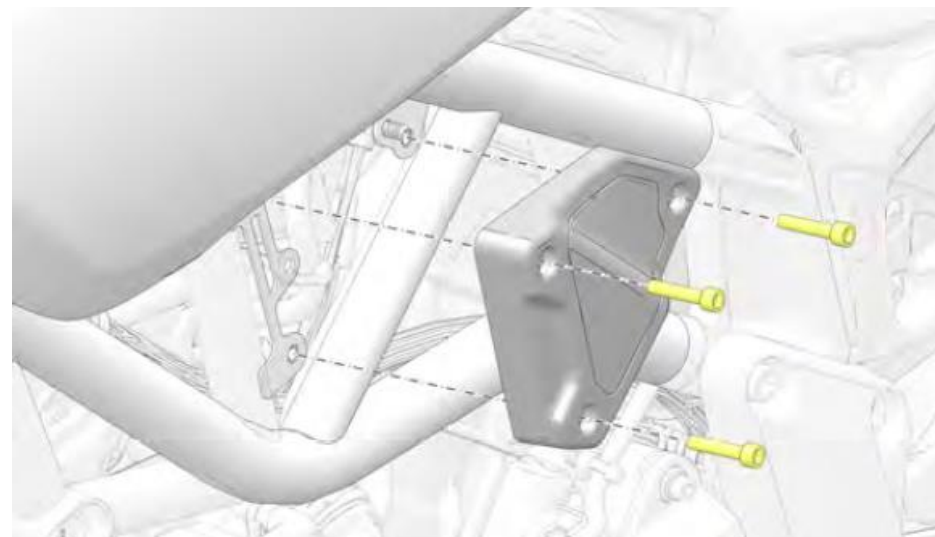

小心地取下胶带，露出接头和导线长度。驾驶摩托车之前，确保导线与接头连接正常。

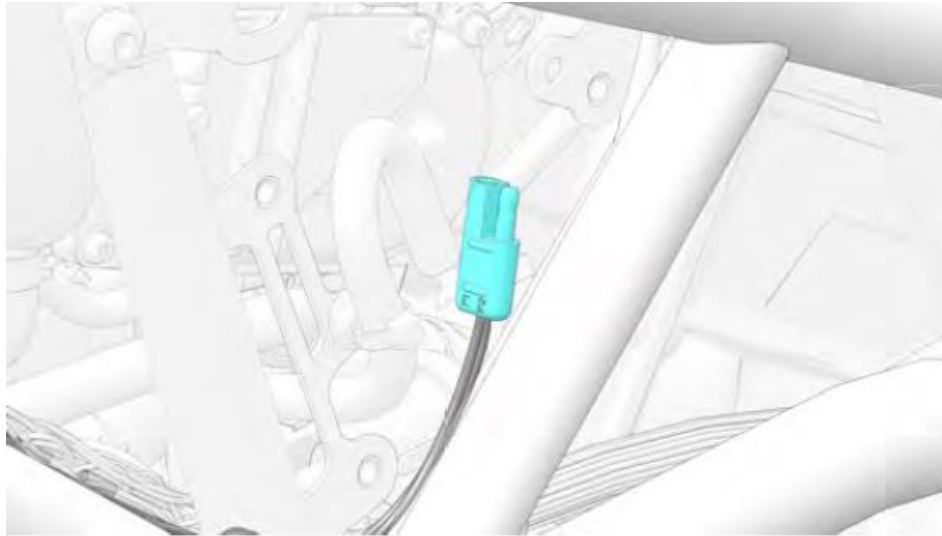

保险丝更换

保险盒位于该装置右侧。

1. 拆除该装置右侧上的三个紧固件①和 V 形盖②,从而取下保险盒。

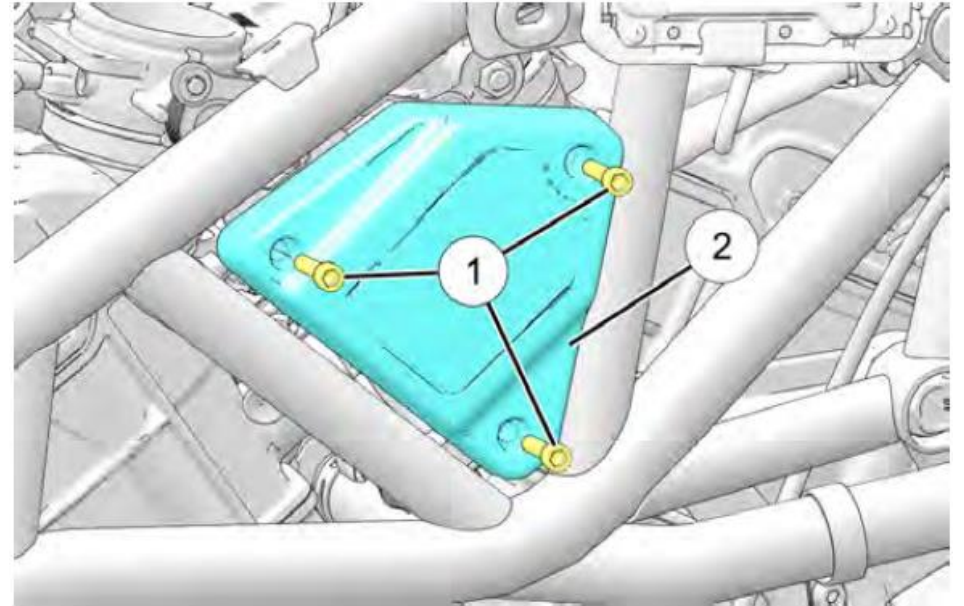

2. 拆下保险丝盒盖。

3. 如果保险丝熔断，关闭主开关。安装指定安培数的新保险丝。打开开关，查看系统是否运行正确。反复的保险丝故障表明存在电气问题。

⚠ 小心

勿使用安培数高于指定额定值的保险丝。
如果额定值正确的保险丝连续出现熔断，某个部件可能存在问题，需要校正。若取代较高安培数的保险丝，可能导致广泛的电气系统和车辆损坏。

4. 在重新组装时，按规定力矩拧紧盒盖紧固件。

力矩

V 形盖紧固件：
36 英寸磅（4 牛米）

电气注意事项

注意下列关于电气系统的注意事项，避免电气信号中断以及可能的系统故障。

- 仅使用您的车型专用的印第安摩托车公司纯原装零配件，并遵循所提供的使用说明。
- 务必使用提供的辅助电源插口（如配备）。
- 请勿拼接或剪切任何电线。

- 除非工具箱中附带的印第安摩托车指南中有明确指示，否则请勿接入摩托车上的任何电源或接地。
- 除非《印第安摩托车维修手册》中有明确指示，否则请勿反向探测车辆上的电气连接头。
- 请勿使任何诊断连接器附件通电。

排气系统检查

检查排气系统是否存在由于排气泄漏的污迹。更换损坏或泄漏的排气密封垫。检查所有排气系统紧固件。紧固松动的夹具和紧固件。请勿过分紧固。参照《印第安摩托车维修手册》或联系您的印第安摩托车授权经销商。您也可以联系其他合格的经销商。

注意

密封垫不能重复使用。每当拆除一个接头时，必须更换密封垫。

抬升摩托车

⚠ 警告

如果摩托车倾斜或倒下，则可能导致重伤或死亡。确保抬升摩托车或用侧撑支撑摩托车时，摩托车不会倾斜或倒下。

一些程序需要抬升摩托车，以去除所检查部件上的重物。通过将稳定、平坦的平台千斤顶或举升机构放置在牢固、平坦的地面上，抬起发动机曲轴箱下方，以抬升摩托车。平台应为至少 12 英寸（30 厘米）的正方形。请勿在没有合适设备的情况下尝试抬升摩托车。举升前，务必妥善地紧固摩托车，保证在举升摩托车时不会倾斜或坠落。

紧固件检查

1. 检查整个摩托车底盘和发动机是否存在松动、受损或缺失紧固件。将松动的紧固件紧固至合适的力矩。参照《印第安摩托车维修手册》或联系您的印第安摩托车授权经销商。您也可以联系其他合格的经销商。
2. 务必在驾乘前更换脱落、受损或破裂的紧固件。使用印第安摩托车原装紧固件，规格和强度需保持一致。

紧固件力矩

一些程序和紧固件力矩未在本《手册》中列出。参照《印第安摩托车维修手册》或联系您的印第安摩托车授权经销商。您也可以联系其他合格的经销商。

故障排除

故障排除

为了您的人身安全，请勿尝试本《用户手册》中未详细描述的检查或维修。如果您不确定问题的原因，或者您没有足够的动手能力或工具资源进行检查/维修，请联系授权经销商提供服务。请勿在发动机运行时进行任何检查或维修。

发动机曲柄转动，但无法启动

| 可能原因 | 可能的解决办法/措施 |
|---------------|--|
| 燃油油位低 | 确认燃油油位 |
| 燃油泵不运行 | 将发动机停止（STOP）开关旋转到“运行（RUN）”位置。将点火钥匙转至打开位置。燃油泵应运行片刻然后停止。检查燃油泵/点火断路器。参见第 143 页。 |
| 蓄电池电压过低 | 充满蓄电池的电量。参见第 140 页。 |
| 火花塞积垢 | 请联系经销商。 |
| 压缩低 | 请联系经销商进行发动机缸压测试。 |
| 点火线圈保险丝损坏或开路。 | 检查保险丝盒，确认点火线圈保险丝完好无损。参见第 143 页。 |

起动机发出咔哒声、不转动或转动缓慢

| 可能原因 | 可能的解决办法/措施 |
|--------------------------|--|
| 发动机停止/运行开关处于“停止（Stop）”位置 | 将开关置于“运行（RUN）”位置。 |
| 蓄电池电量用完 | 充满蓄电池的电量。参见第 140 页。 |
| 蓄电池电缆松动或被腐蚀 | 检查蓄电池电缆。 |
| 变速箱挂挡 | 将变速箱转换到空挡，或拉起离合器手柄以分离离合器。参见 bookmark133 第 74 页 bookmark133 。 |

发动机能启动但熄火或运行不佳

提示

检查下列任何项目前，应关闭发动机。

| 可能原因 | 可能的解决办法/措施 |
|------------------|-------------------------------|
| 蓄电池电量用完 | 充满蓄电池的电量。 |
| 蓄电池电缆松动或被腐蚀 | 检查蓄电池电缆与接头。 |
| 火花塞积垢 | 请联系经销商。 |
| 燃油被污染 | 检查燃油是否存在水/污染物。请联系经销商。 |
| 发动机油油位不正确或机油类型错误 | 检查油位和油的质量。 |
| 点火线圈导线松动、破裂或短路 | 检查线圈主线。请联系经销商。 |
| 进气口受限制 | 检查空气滤清器。 |
| 进气口泄漏 | 检查空气箱、曲轴箱通气软管、节气门体和进气口防尘罩接合处。 |
| 点火线圈保险丝损坏或开路。 | 检查保险丝盒，确认点火线圈保险丝完好无损。 |

换挡困难或很难找到空挡

| 可能原因 | 可能的解决办法/措施 |
|-------------|----------------|
| 离合器损坏 | 更换离合器。 |
| 离合器拉线未正确调整 | 请联系经销商进行检查和调整。 |
| 换挡连杆未正确调整 | 请联系经销商进行检查和调整。 |
| 油不正确或油的质量不佳 | 用推荐的油进行更换。 |

发动机过热

| 可能原因 | 可能的解决办法/措施 |
|-----------|------------------------------------|
| 碎片嵌于散热屏内 | 检查和清洁散热屏。 |
| 散热器堵塞 | 使用橡胶软管冲走散热片内的碎片。请勿使用高压水，否则可能损坏散热片。 |
| 风扇堵塞 | 检查风扇，移除所有堵塞物。 |
| 风扇不运行 | 请联系经销商。 |
| 冷却液液位低 | 检查冷却液液位前，应冷却发动机。参见第 107 页。 |
| 空气进入冷却系统。 | 请联系经销商。 |

蓄电池充电率低或蓄电池放电

| 可能原因 | 可能的解决办法/措施 |
|---------------|----------------------------------|
| 充电电路连接松动/被腐蚀 | 检查/清洁蓄电池电缆连接。检查/清洁充电线路连接。请联系经销商。 |
| 附件负载超过充电率 | 发动机关闭时，限制附件运行。 |
| 附件接线不正确（电流消耗） | 请联系经销商检查充电系统输出和电流消耗。 |

制动噪音/制动性能不佳

| 注意 | |
|---------------------------|--|
| 如果经过下列检查后制动性能仍未恢复，请联系经销商。 | |

| 可能原因 | 可能的解决办法/措施 |
|-----------------|-------------------------------------|
| 制动盘上存在灰尘/污垢 | 清洁制动盘。见“制动盘检查/清洁”章节。 |
| 制动片或制动盘磨损/制动盘损坏 | 检查制动片。见“制动盘检查/清洁”章节。 |
| 制动液液位低或制动液受污染 | 检查制动液液位/制动液状况。见“前制动液液位”和“后制动液液位”章节。 |

防抱死制动指示灯持续或间歇点亮

| 可能原因 | 可能的解决办法/措施 |
|----------|-------------------|
| 保险丝熔断 | 检查保险丝。参见第 143 页。 |
| 脉冲环松动或损坏 | 检查脉冲环是否松动或齿存在缺口。 |
| 杂物嵌于部件内 | 检查轮速传感器和脉冲环是否有杂物。 |
| 杂物造成了损坏 | 检查轮速传感器的壳体是否破裂。 |
| 部件损坏 | 参见《维修手册》或咨询授权经销商。 |

清洁和储存

清洁用品

本节内容可帮助您以最有效的方式清洁、抛光并保护您的炫丽新印第安摩托车各表面。推荐使用新印第安摩托车公司清洁和抛光用品和附件。它们是为您的印第安摩托车量身打造的产品，可提供最好的保护。

除了本节推荐的清洁和抛光产品外，印第安摩托车公司还具有下列用途的专业产品：

- 优化黑色和银色发动机
- 清洁发动机、轮胎和车轮
- 去除制动灰尘

清洁摩托车后，检查油漆表面是否存在损伤。缺口或擦伤应及时修补，以防止腐蚀。

有关亚光清面漆表面护理，参见“*亚光清面漆表面养护*”章节详细信息。

有关光泽清面漆表面护理，参见“*光泽清面漆表面护理*”章节详细信息。

获取更多信息或关于清洁和细节问题的答案，请联系印第安摩托车经销商。

清洗摩托车

注意

请勿使用加压水清洗摩托车。水可能会渗透进入并劣化车轮轴承、制动钳总成、制动主缸、电气接头、转向头轴承和变速箱密封件。
请勿使进气口、排气口、电气接头或音频系统扬声器进水。
水可能会损坏电气部件。请勿使水接触电气部件或接头。

1. 清洗前，确保排气管已冷却。用塑料袋覆盖各管口，并用牢固的橡胶带紧固。检查火花塞、火花塞线盖、加油口盖和油箱盖已恰当固定。
2. 请勿使用喷砂清理机。
3. 用低压流动水尽量将污垢和泥土冲洗干净。清洗进气口或排气管口附近区域时，使用的水应尽可能少。使用摩托车前，使这些部件彻底干燥。
4. 彻底清洁前叉管，减少前叉密封件磨损和泄漏。

5. 清洗后，取下排气管上的橡胶带和塑料袋。启动发动机，让其空转数分钟。
6. 驾乘前，确保制动器能正常运行。

挡风玻璃护理（如配备）

使用软布和大量的温水清洁挡风玻璃。然后使用干净的软布擦干。使用专为聚碳酸酯表面设计的优质抛光剂清除小划痕。

注意

制动液和酒精会对挡风玻璃和某些类型的螺纹锁固剂造成永久性损坏。切勿在挡风玻璃上使用玻璃清洁剂、防水或防污剂以及石油基或酒精基清洁剂，因为这类产品可能损坏挡风玻璃。

光泽清面漆表面护理

摩托车原配光泽面漆采用的是艾仕得®运动和设备面漆系统™。此面漆系统能在恶劣天气条件下提供卓越保护。为了使此系统的效益最大化，请按照下列指南养护摩托车的光泽面漆。

- 在前 30 天面漆仍然很新的时候，仅用水冲洗摩托。
- 前 60 天内请勿给摩托车打蜡。否则会导致失去光泽。60 天后，仅使用专为新的清面漆而设计的蜡。
- 请勿使用加压水清洗摩托车。• 当车漆仍然很新时，加压水可能损坏面漆。如果必须使用高压清洗机，应保持喷嘴距摩托车表面至少 24 英寸（60 厘米）远。
- 请经常清洗您的摩托车，尤其是暴露在多盐、灰尘、酸性或碱性环境之后。
- 使用温水或冷水以及软布来清洁。
- 使用非磨蚀性且 pH 值为中性的肥皂液（非酸性/非碱性洗涤剂）。
- 请勿使用溶剂型洗涤剂。
- 请勿使用干布去除灰尘。
- 请勿使用硬鬃毛刷，否则会擦伤表面。
- 清洗时请勿使用非常热的水。
- 请勿在表面发烫时清洗摩托车，并且避免在烈日下清洗摩托车。水蒸发后留在摩托车表面的矿物质可能很难去除。
- 请勿使溅出的汽油、机油或制动液留在车漆上。应立即用水将这些物质冲洗干净。然后用软布吸收留下的残渣并轻轻拍干。

- 去除凸起的残留物或筑路焦油时，请仅使用为此专门设计的产品。请遵循产品制造商的建议，以避免损坏面漆。然后用本节所述方法清洗。
- 应刷掉冰雪，请勿将其刮落。
- 缺口或擦伤应及时修补，以防止腐蚀。

亚光清面漆表面护理

亚光涂层容易沾染污垢、油渍和其他污染物。应使用温水及温和的餐具洗涤剂来清洁此类型涂层。用柔软的海绵轻轻地擦拭表面，然后用干净的温水冲洗。对于顽固的污渍，例如润滑脂或油渍，可使用含有柑橘提取物的清洁剂清洁。将清洁剂喷在污渍区，用柔软的海绵轻轻地擦拭。使清洁剂静置几分钟，然后用干净的温水冲洗。如有需要，重复以上步骤。

注意

切勿使用抛光蜡或带研磨面的海绵清洁哑光面漆。这些产品会擦亮涂层的哑光面，从而使涂层光亮。切勿用高压清洗机清洁哑光面漆，因为这会使污染物嵌入清漆，并且可能损坏标签和贴花。

储存区准备

选择干燥、通风良好的储存位置，可能的话，应在车库内或其他建筑物内。储存位置应具有牢固、平坦的地面，并具有足够的空间放置摩托车。

警告

在特定条件下，汽油极易发生燃烧和爆炸。请勿将摩托车储存在任何可能靠近明火、长燃灯、火花或电动机的区域（家中或车库中）。请勿在储存区域吸烟。

保存轮胎的最佳条件：

- 储存区域应具有相对稳定和温和的温度。
- 储存表面应没有油和汽油。
- 请勿使摩托车靠近散热器、其他热源或任何类型的电动机。

燃油稳定剂

往油箱中加满新鲜燃油，并添加燃油稳定剂。请勿加注过满。

驾驶摩托车 15 分钟或在通风良好的区域启动并运行发动机 15 分钟，使稳定剂分布在整个燃油系统中。

轮胎充气

将轮胎充气至正常压力。详见“胎压”章节。

发动机保护

更换发动机油。详见“发动机油/机油滤清器更换”章节。

冷却系统

检查冷却液液位，如有需要，向回收瓶中添加冷却液，使其保持在推荐的液位。详见“冷却液液位检查”章节。

储存过程中的保养

长期储存过程中，将胎压和蓄电池压力保持在推荐水平。

啮齿动物

对于储存的摩托车，老鼠和其他啮齿动物通常是头号天敌。如果摩托车将储存在有老鼠隐患的地方（尤其是农村地区、仓库、棚屋等），务必采取额外措施防止其侵扰。措施可以是在任何进气口或排气口上铺设筛网（结束储存摩托车时，务必记住取下筛网）。

停放和遮盖摩托车

1. 将摩托车停放在储存位置。塞住车架，从前轮和后轮减轻一些重量。

注意

不推荐在储存期间定期启动摩托车。水蒸气是燃烧过程的产物，除非发动机运行的时间足够长，能使油和排气系统温度达到正常运行温度，否则可能引起腐蚀。

2. 在（冷却的）排气口上紧固一只塑料袋，防止水分进入排气系统。
3. 用专为储存设计的耐用、透气材料制成的套子遮蔽摩托车。遮蔽摩托车有助于保护其不受灰尘和其他空浮物质的影响。套子必须为透气材料，防止水分在摩托车上积聚，这可能造成金属表面氧化。

结束车辆储存

1. 安装充满电量的蓄电池。
2. 检查机油油位。如果摩托车被储存在温度和湿度大幅波动的地方（如室外），启动发动机前，应更换发动机油。

注意

储存过程中，温度和湿度变化可能引起曲轴箱形成凝露并与发动机油混合。
如果机油中含有凝露，运行发动机可能造成发动机损坏。

3. 检查储存区域是否存在油液泄漏迹象。确定并维修泄漏部件。
4. 拆除安装在进气口或排气口上用于啮齿动物防护的网罩。
5. 确保油箱油位至少为满油位的 3/4。
6. 进行驾驶前检查。参见第 59 页。
7. 进行路试。参见第 82 页。
8. 清洗和抛光摩托车。在适用的部件上打蜡、抛光或涂防护剂。

规格

FTR

| 尺寸 | |
|-------------|-------------------------|
| 总长度 | 87.5 英寸 (2223 毫米) |
| 总宽度 | 32.5 英寸 (825 毫米) |
| 总高度 | 44.9 英寸 (1141 毫米) |
| 空载座椅高度 | 32.3 英寸 (820 毫米) |
| 轴距 | 60.0 英寸 (1525 毫米) |
| 离地间隙 | 6.5 英寸 (165 毫米) |
| 倾角 (车架)/拖曳距 | 25.3 度/3.9 英寸 (99.9 毫米) |

| 重量 | |
|-----------------------|----------------|
| 净重 (不带燃油/液体) | |
| FTR | 496 磅 (225 千克) |
| FTR Sport (FZM221) | 496 磅 (225 千克) |
| FTR R Carbon (FZR221) | 496 磅 (225 千克) |
| 湿重 (带燃油/液体) | |
| FTR | 514 磅 (233 千克) |
| FTR Sport (FZM221) | 522 磅 (237 千克) |
| FTR R Carbon (FZR221) | 518 磅 (235 千克) |

| 重量 (续) | |
|-----------------------|--|
| 车辆总重额定值 (GVWR) | |
| 所有车型 | 948 磅 (430 千克) |
| 轮轴总重额定值 (GAWR) | |
| 所有车型 | 前: 364 磅 (165 千克) 后: 584 磅 (265 千克) |
| 最大荷载能力 (驾乘者、货物、附件) | |
| FTR | 434 磅 (197 千克) |
| FTR Sport (FZM221) | 430 磅 (195 千克) |
| FTR R Carbon (FZR221) | 430 磅 (195 千克) |

| 容量 | | |
|--------------|-----------------------------------|-----------------------------------|
| | FTR/FTR Sport (FZM221) | FTR R Carbon (FZR221) |
| 散热器冷却液 | 1.1 夸脱 (2.0) | |
| 发动机油 | 4.4 夸脱 (4.16) 干式发动机 | |
| 燃油 | 3.4 夸脱 (13) | |
| 燃油储备 (燃油灯点亮) | 0.5 夸脱 (1.9) | |
| 叉油 | 可调节: 14.5 ± 0.2 液盎司, 429 ± 6 立方厘米 | 可调节: 18.4 ± 0.2 液盎司, 544 ± 6 立方厘米 |

| 车轮/轮胎 | |
|----------|--|
| 前轮尺寸/类型 | 17 英寸 (43.18 厘米) × 3.50 英寸 (8.89 厘米) 铸件 |
| 后轮尺寸/类型 | 17 英寸 (43.18 厘米) × 5.5 英寸 (13.97 厘米) 铸件 |
| 前轮胎类型/尺寸 | 120/70 ZR17 58W |
| 后轮胎类型/尺寸 | 180/55 ZR17 73W |
| 胎压 | 前: 36 磅/平方英寸 (248) 后: 40 磅/平方英寸 (276) |

| 底盘 | |
|----------|----------------------------|
| 前悬架类型/行程 | 可调倒置伸缩式匣式前叉/120 毫米 |
| 前叉管直径 | 43 毫米 |
| 后悬架类型/行程 | 完全可调的驼载式内置浮动活塞/120 毫米 |
| 摆臂 | 钢制 |
| 前制动器 | 双转子/320 毫米 × t5 转子/4 活塞制动钳 |
| 后制动器 | 双转子/260 毫米 × t5 转子/2 活塞制动钳 |

规格

| 发动机 | |
|-------------|---|
| 发动机类型 | 水冷 V 型双缸（60 度） |
| 排量 | 73 立方英寸排气量（1203 立方厘米） |
| 压缩比 | 12.5: 1 |
| 气门组 | 双顶置凸轮轴（DOHC），每缸 4 个气门，分级气门垫杯 |
| 缸径与冲程 | 102 毫米×73.6 毫米 |
| 燃油系统/节气门体孔径 | 闭环燃油喷射/60 毫米双孔 |
| 排气系统 | 两个氧传感器（每排一个） 共鸣器中的单个三元催化器 |
| 转数限制 | 9000 转/分 |
| 怠转速度 | 60-90 秒内，2250 转/分（启动高怠速） 1250+/-50 转/分（充分暖机） |
| 润滑系统 | 半干式油底壳 |
| 火花塞/间隙 | NGK® MR7F; 0.030 英寸（0.80 毫米） |

| 动力总成 | |
|--------|-------------------|
| 主传动 | 齿轮传动湿式离合器 |
| 曲轴齿轮 | 46 齿 |
| 离合器齿轮 | 77 齿 |
| 离合器类型 | 湿式, 辅助&滑动式, 多片 |
| 最初减速比 | 1.674: 1 |
| 变速箱类型 | 6 速/常啮式/脚换挡 |
| 换挡类型 | 1 下/5 上 |
| 最终传动类型 | 链条/525HV3X/114 链节 |

规格

| 电气 | |
|--------|--------------------------------|
| 交流发电机 | 3000 转/分时 460 瓦 |
| 蓄电池 | 12V、12 安时、240 冷启动电流 免维护 AGM |
| 电压调节器 | 14.5V/32 安 |
| 大灯 | 不可维修 LED |
| 尾灯/制动灯 | 不可维修 LED |
| 转向信号灯 | 不可维修 LED |
| 牌照灯 | 不可维修 LED |
| 车速里程表 | 不可维修 LED |
| 指示灯 | 不可维修 LED |
| 示廓灯灯泡 | 不可维修 LED |

燃油推荐

为了实现最佳性能，请仅使用无铅汽油，且最低的油泵辛烷值应为 91（R+M/2 法）或最低的研究法辛烷值应为 95。请勿使用 E-85 汽油或含有甲醇的汽油。

使用 E85 或汽油/甲醇混合物可能造成启动和驾驶性能欠佳、发动机损坏以及燃油系统关键部件损坏。

- 可使用乙醇含量不超过 10% 的汽油。

在无可用的推荐优质无铅汽油而必须使用低辛烷燃油的情况下，仅在油箱中加注一些无铅普通汽油，然后尽快往油箱中加满优质无铅汽油。



发动机油推荐

推荐您的摩托车使用印第安摩托车公司半合成 15W-60 发动机油。这种机油由合成基础油和优质发动机添加剂制成，添加剂所具有的物理性质符合 API SM 和 ILSAC GF-4 规范。

请勿将机油添加剂与发动机油混合。

如果在紧急情况下必须添加机油，而没有可用的推荐机油，仅选择优质的 15W-60 摩托车机油。尽快更换为推荐的机油。

本车所用机油需要符合 JASO MA 标准。

注意

使用未经推荐的润滑剂可能导致发动机损坏。由使用未经推荐的润滑剂引起的损坏不在保修范围内。

叉油

推荐您的摩托车使用印第安摩托车公司叉油。

制动液

推荐您的两个制动主缸使用印第安摩托车公司 DOT 4 制动液。请勿使用 DOT 5 硅油。

保修

印第安摩托车公司保修政策

有限保修

印第安摩托车公司【地址：美国明尼苏达州梅迪纳市 55 号路 2100 号（印第安摩托车公司）；邮编：55340】针对材料或工艺缺陷，为印第安摩托车的所有部件提供两年有限保修。本保修从原购买人购买之日算起，包括对缺陷零件进行修理或更换所需的零件和人工费。保修期内，本保修可以通过印第安摩托车经销商转让给另一个用户，但此类转让不会延长原保修期。保修期以当地法律和法规为依据，各地具体时限可能有所不同。

登记

销售时，您的经销商必须填写《保修登记表》，并且必须在购买后十天内提交给印第安摩托车公司。收到登记表后，印第安摩托车公司将记录保修登记。登记确认不会发送给买方，因为《保修登记表》的副本将成为您的保修范围的证明。如果您没有在原始登记上签字，并且没有收到客户副本，请立即联系经销商。除非您的摩托车在印第安摩托车公司进行了登记，否则不会纳入保修范围。经销商对您的摩托车所做的初始准备和设置对确保无故障运行而言非常重要。如果购买的车辆装在板条箱中或未经经销商进行适当的初始设置，则保修范围无效。

保修的限制和补救措施

本印第安摩托车公司有限保修不包括材料或工艺缺陷之外的原因引起的任何故障。本保修不包括设计缺陷索赔。本保修也不包括不可抗力、意外损坏、正常磨损、滥用或处置不当。本保修同样不包括结构已改变的、改装的、照管不当的、保养不当的、用于竞速、比赛或用于设计用途之外的任何摩托车、部件或零件。

本保修不包括下列原因造成的损坏或故障：润滑不当、发动机正时不正确、不合适的燃油；外部应力、高温、寒冷或污染导致的表面缺陷；驾驶员错误或滥用；部件校准、张力、调整或高度补偿不当；雪、水、污垢或其他异物的侵入/污染；保养不当；改装部件；使用售后市场的或未经认可的部件、配件或附件；未经授权的维修；保修期过期后的维修或由未经授权的维修中心进行的维修。

本保修不包括由于滥用、事故、火灾或任何其他非材料或工艺缺陷的原因造成的损坏或故障，并且下列部件不保修：易耗部件、一般磨损件，或暴露于非设计或预计的摩擦表面、应力、环境条件和/或污染的零件，包括但不限于下列项目：

- 车轮和轮胎
- 悬架部件
- 制动器部件
- 座椅部件
- 离合器及其部件
- 转向部件
- 蓄电池
- 灯泡/封闭式光束灯
- 滤清器
- 润滑剂
- 衬套
- 密封剂
- 冷却液
- 轴承
- 加工和未加工表面
- 燃油喷射器/节气门体部件
- 发动机部件
- 传动链条
- 液压部件和油液
- 断路器/保险丝
- 电子部件
- 火花塞

润滑剂和油液

1. 混合不同品牌的机油或使用非推荐的机油可能导致发动机损坏。推荐使用印第安摩托车公司专用发动机油。
2. 本保修不包括由于使用非推荐润滑剂或油液造成的损坏或故障。

本保修不包括个人损失或支出：里程、交通费、住宿费、餐饮费、运费或手续费、摩托车提货或交付、更换租赁、车辆丧失使用价值、利润损失、损失假期或个人时间。

违反本保修规定后的唯一补救措施是由印第安摩托车公司自主选择维修或更换缺陷材料、部件或产品。本保修中规定的补救措施是提供给违反本保修规定的人的唯一补救措施。印第安摩托车公司将不会因为任何类型的附带、间接或者特别损失，对任何人承担责任，无论是由于明示或暗示的担保或任何其他合同、疏忽或其他侵权行为或者其他方式引起。若此唯一补救措施未能达到其本质目的，对附带、间接或者特别损失的排除依然独立有效。

本有限保修不包括针对特定目的适用性的暗示保证。所有其他暗示质保（包括但不限于适销性暗示质保）在持续时间上只限于上述两年的质保期。印第安摩托车公司否认本保修没有说明的所有明示保修。一些州不允许针对附带或间接损失规定除外条款或限制条款，或不允许对暗示保证的期限进行限制，因此，如果上述限制条款与有关州的适用法律不一致，这些条款可能不适用于您。

如何获得保修服务

如果您的摩托车需要保修服务，您必须将其送至印第安摩托车维修经销商处。要求保修服务时，您必须向经销商出示您的《保修登记表》副本。（往返经销商处的运输费用由您自行承担）。印第安摩托车公司建议您选择最初的销售商，不过，您也可以让任何印第安摩托车维修经销商提供保修服务。

如果您在产品购买国:

保修服务或维修通告上的维修服务必须由印第安摩托车授权经销商进行。如果您在摩托车购买国内行驶或旅行，可向任何印第安摩托车授权经销商要求提供保修服务或维修通告上的维修服务。

如果您不在产品购买国:

如果您不在摩托车购买国而是在他国暂时旅行，您应该将摩托车送至印第安摩托车授权经销商处。您必须向该经销商出示带照片的证件（将产品销售给您的经销商的授权地点所在国）作为居住证明。收到居住证明后，该服务经销商将被授权进行保修。

如果您移居:

如果您移居到另一个国家，请确保在移居之前联系该国的印第安摩托车公司客户协助部门和海关部门。每个国家的车辆进口法规有所不同。您可能被要求向印第安摩托车公司出示移居文件，以延续保修范围。您也可能被要求获取印第安摩托车的文件，从而在移居国登记您的摩托车。移居后，您应在该国的当地印第安摩托车经销商处为您的摩托车进行保修登记，以延续保修范围，并且确保收到了关于您的摩托车的信息和通知。

如果您从私人手中购买:

如果您从私人手中购买一辆印第安摩托车，并且该摩托车在其原购买国之外的其他国家使用，所有保修范围将被否认。尽管如此，您必须在您的国家所在的当地印第安摩托车经销商处，以自己姓名和地址为您的摩托车登记，以确保获得关于摩托车的安全信息和通知。

出口车辆

除非法律有特别规定，如果车辆销往销售经销商的授权地点所在国之外的国家，则本车辆不在保修服务或维修通告上的维修服务范围内。本政策不适用于获得印第安摩托车公司授权出口的车辆。经销商不可授权出口。如果您有任何疑问，可咨询授权经销商，以确定车辆的保修或维修范围。本政策不适用于在销售经销商的授权地点所在国之外的国家执行任务的政府官员或军人所登记的车辆。本政策不适用于安全公告。

注意

如果您的车辆在购买国之外的国家登记，并且您没有遵照上述程序，那么您的车辆将不再有资格享受任何类型的保修服务或维修通告上的维修服务（安全公告除外）。在车辆购买所在国以外的国家执行任务的政府官员或军人所登记的车辆将继续享受有限保修。

请配合您的经销商，解决任何保修问题。如果您的经销商需要其他帮助，他们将联系印第安摩托车公司的相应工作人员。

本保修授予您特定的法律权利，不同的国家或州可能授予您其他权利。如果由于联邦法律、州法律、地方法律的有关规定，上述任何条款无效，所有其他保修条款将持续有效。

如有疑问，请联系印第安摩托车客户协助部门：

美国和加拿大：1-877-204-3697

法国：1-800-268-6334

中国：400-700-3840

摩托车噪音控制

禁止篡改噪音控制系统。联邦法律禁止以下行为或由这些行为所造成的事项：

- 在销售或交付到最终买方之前或者当它在使用中时任何人员出于保养之外的目的进行拆除或致使其不可用、维修或更换、将任何装置或设计元件加入新车辆中用于噪音控制目的；或
- 此装置或设计元件已经被拆除或致使其不可用之后时使用车辆。

这些行为中，假定构成篡改的行为列示如下：

- 拆下消音器、挡板、主段排气管或者用于排气的任何其他部件或对其进行穿孔。
- 拆下进气系统的任何零件或对其进行穿孔。
- 保养不当。
- 使用制造商规定零件之外的零件，更换车辆的任何移动零件或排气/进气系统的零件。

如果在使用过程中摩托车噪音明显增加，应检查该产品，进行维修或更换。否则，摩托车所有者可能遭受州法令和当地法令规定的罚款。

噪音排放系统保修

印第安摩托车公司保证：销售时，该排气系统符合所有适用的美国环境保护局（EPA）联邦噪音标准。该保证适用于非出于转售目的而购买该排气系统的第一个人以及所有后续买家。

保修索赔应指向：

- 印第安摩托车授权经销商，或者
- 印第安摩托车公司 地址：美国明尼苏达州梅迪纳 55 号公路 2100 号，邮政编号：55340

排放控制系统保修

印第安摩托车公司——排放控制系统保修声明

您的保修权利和义务

加州空气资源委员会和印第安摩托车公司很荣幸针对您的 2015 款或之后的印第安摩托车的排放控制系统保修进行解释。在加利福尼亚州，新机动车辆的设计、制造和配备必须符合州立的严格反烟雾标准。在没有滥用、疏忽或不当保养摩托车的前提下，印第安摩托车公司必须在下文列出的期限内对您的摩托车排放控制系统提供保修。您的排放控制系统可能包括的零件有燃油喷射系统、点火系统、催化转化器和发动机计算机。同时还可能包括软管、皮带、连接器以及其他排放相关组件。只要存在保修条件，印第安摩托车公司将会免费维修您的摩托车，包括诊断、零件和人工费用。

制造商保修范围

三级摩托车（280 立方厘米及以上）：使用五（5）年或里程达到 18,641 英里（30,000 千米），以先到者为准。

如果您的摩托车上的排放相关零件有缺陷，该零件将由印第安摩托车公司维修或更换。这在您的排放控制系统缺陷保修范围内。

制造商保修范围（韩国）

三级摩托车（280 立方厘米及以上）：使用两（2）年或里程达到 21,747 英里（35,000 千米），以先到者为准。

如果您的摩托车上的排放相关零件有缺陷，该零件将由印第安摩托车公司维修或更换。这在您的排放控制系统缺陷保修范围内。

用户保修责任

作为摩托车用户，您有责任执行《用户手册》中列出的保养项目。印第安摩托车公司建议您保留所有的摩托车保养收据，但印第安摩托车公司不能以缺乏收据或者您未能执行所有的定期保养为由，拒绝保修。您有责任在摩托车出现问题时，尽快将您的摩托车送至印第安摩托车经销商处。保修维修应在合理的时间期限内完成，该期限不超过 30 天。作为摩托车用户，您应当知道：如果您的摩托车或零件是因为滥用、疏忽、保养不当或未经批准的改装而发生故障，印第安摩托车公司可能否认您的保修范围。

若对保修权利和责任有疑问，请联系印第安摩托车公司（地址：美国明尼苏达州梅迪纳 55 号公路 2100 号，邮编：55340）或联系加州空气资源委员会（邮政信箱：8001；地址：加利福尼亚州尔蒙特市特尔斯塔大道 9528 号，91734-8001）。Box 8001, 9528 Telstar Avenue, El Monte, CA 91734-8001.

印第安摩托车公司保证：每辆新的 2015 款以及之后的印第安摩托车，包括标准设备如大灯、尾灯和制动灯，均可以在街道上行驶：

- A. 其设计、制造和配备在最初零售购买时均符合所有美国环境保护署以及加州空气资源委员会的适用法规；以及
- B. 在一定的使用期限内，不存在材料和工艺缺陷，使您的摩托车不符合美国环境保护署以及加州空气资源委员会的适用法规。保证的使用期限取决于发动机排量：如果摩托车的发动机排量小于 170 立方厘米，为 7,456 英里（12,000 千米）；如果摩托车的发动机排量大于等于 170 立方厘米但小于 280 立方厘米，为 11,185 英里（18,000 千米）；如果摩托车的发动机排量为 280 立方厘米或以上，则为 18,641 英里（30,000 千米）；或者从最初零售交付之日起 5（五）年，以先到者为准。

一. 范围

应由美国境内任一印第安摩托车授权经销商按照《清洁空气法》以及美国环境保护署和加州空气资源委员会适用法规的规定在其营业时间内维修保养范围内的缺陷。在本保修下更换的任何零件应成为印第安摩托车公司的财产。

仅在加利福尼亚州，排放相关保修零件由州“排放保修零件清单”特别定义。这些保修零件为：化油器及其内部零件；进气歧管；油箱；燃油喷射系统；点火提前装置；曲轴箱通气管；空气切断阀；蒸发排放控制车辆用油箱盖；加油口盖；压力控制阀；燃油/蒸汽分离器；碳罐；点火器；断路器调节器；点火线圈；点火线；点火点；冷凝器；火花塞（如果在首次计划更换前发生故障）；以及上述零件中直接使用的软管、管夹、接头以及管子。由于排放相关零件可能根据车型而有所不同，有的车型可能不包含上述所有零件，而有的车型可能包含功能相等的零件。仅在加利福尼亚州，如《加州行政法典》中规定，排放控制系统紧急维修可以在印第安摩托车授权经销商以外的修理店进行。如果紧急情况发生时，印第安摩托车授权经销商不在合理范围内，零件在 30 天内不可用或者维修在 30 天内不能完成，任何备用零件可用于紧急维修。印第安摩托车公司将为用户报销费用，包括诊断费（不得超过印第安摩托车公司对更换的所有保修零件的建议零售价）以及人工费（基于印第安摩托车公司对保修的建议时间限制以及地域上合理的小时人工费率）。用户可要求保留收据以及故障零件，用以获取赔偿。

二. 局限性

排放控制系统保修不应包含下列任何项目：

A. 由于下列原因造成的维修或更换：

- 事故
- 滥用
- 未妥善进行的修理和更换
- 所用的备用零件或附件不符合印第安摩托车公司的规范，对性能产生不利影响；和/或
- 在赛车或相关项目中使用。

B. 要求的保养中所需的零件检查、更换和其他服务以及调整

C. 摩托车里程表上的里程被改动，不能确定实际里程。

三. 有限责任

印第安摩托车公司在此排放控制系统保修承诺下的责任只限制为：在印第安摩托车授权经销商的营业地点、营业时间对材料或工艺缺陷进行修理。本保修不包含由于不能使用摩托车造成的不便或者摩托车往返于印第安摩托车经销商处的交通费用。与出于任何目的销售或使用或无能力使用印第安摩托车直接、附带、间接相关或作为惩戒产生的任何其他费用、损失或损害，印第安摩托车公司概不负责。一些州不允许排除或限制任何附带或间接损害，因此，上述限制可能不适用于您。

- B. 除非此处明确陈述，否则表示印第安摩托车公司并未给出任何明示的排放控制系统保修承诺。法律暗示的任何排放控制系统保修，包括任何针对特定用途的适销性或适用性保修，均受限于本保修所述的排放控制系统明示保修条款内。前述保修声明具有排外性，能代替所有其他补救措施。一些州不允许限制暗示保修时限，因此，上述限制可能不适用于您。
- C. 未授权任何经销商修改本印第安摩托车排放控制系统有限保修。

四. 法定权利

本保修授予您特定的法律权利，不同的州还可能授予您其他权利。

五. 本保修是对印第安摩托车公司有限摩托车保修的补充

六. 更多信息 附加信息

任何具有等效性能和耐用性的备用零件均可在保养或维修中使用。不过，印第安摩托车公司不对这些零件负责。用户应对所有规定保养的性能负责。此类保养可能在服务机构或由任何个人进行。保修期从将摩托车交付至最终购买者之日算起。

印第安摩托车公司

美国明尼苏达州梅迪纳 55 号公路 2100 号

邮编：55340

收件单位：保修部

“三包”规定

第一条 根据国家规定《摩托车商品修理更换退货责任实施细则》，为了切实保护摩托车购买者（用户）的合法权益，明确印第安摩托车经销商、修理者和厂家应当承担的修理、更换、退货（以下简称“三包”）责任和义务，制定本“三包”规定。

第二条 本规定适用于北极星动力车辆贸易（上海）有限公司（以下简称“北极星公司”）正规大贸进口的、由印第安中国授权经销商经销的印第安摩托车。

第三条 印第安摩托车保修有效期为二年，不限制里程数。

第四条 印第安摩托车“三包”有效期为一年或行驶里程 6000 千米，超过其中一项，则“三包”失效。车辆超过“三包”有效期但仍在保修期内的，享受保修服务。

“三包”有效期自开具发票之日起计算，扣除因修理占用、无零配件待修及不可抗力造成的延误时间。“三包”有效期限的最后一天为法定节假日的，以节假日次日为期限的最后一天。行驶里程以摩托车里程表显示的数字为依据。如发现购买者或使用自行调整里程表上显示的里程数字，则按满 6000 千米计算。

第五条 摩托车“三包”宗旨是：质量第一，用户至上，热情服务，认真负责。摩托车换货、退货实行谁经销谁负责“三包”的原则。

第六条 在“三包”有效期内，购买者凭发票和“三包”凭证办理修理、换货、退货。如果购买者丢失发票或“三包”凭证，但能够证明该摩托车在“三包”有效期内，经销商也应按本规定相关条款负责修理、更换、退货。

第七条 经销商应承担以下责任和义务：

- （一）不能保证实施“三包”规定的，不得销售摩托车。
- （二）执行进货开箱检查验收制度，不得销售不符合法定标识要求和不合格的摩托车。
- （三）销售时，应正确调试，保证商品符合用户手册规定的产品质量，当面向购买者交验摩托车；向购买者提供“三包”凭证、有效发票、用户手册和合格证；核对车架号和发动机号；介绍使用方法、维护保养知识。
- （四）应积极主动地与厂家加强联系，作好售后服务工作。
- （五）妥善处理购买者的查询、投诉。

第八条 经销商作为修理者应当承担以下责任和义务：

- （一）承担“三包”期内向购买者免费修理业务和超过保修期收费修理业务。
- （二）维护印第安摩托车品牌的信誉，不得使用与原厂提供的产品技术要求和质量标准要求不符的零配件。认真记录修理前故障情况和修理后的质量状况，保证修理后的摩托车能够正常使用 30 日以上。
- （三）向购买者当面交验修好的摩托车和维修记录。

- (四) 承担因自身修理失误造成的责任和损失。
- (五) 按有关代理、修理合同或协议的约定, 保证修理费用和修理配件用于修理。接受北极星公司的监督和检查。
- (六) 保持常用维修配件的储备量, 确保维修工作及时进行, 避免因零配件缺少而延误维修时间。
- (七) 积极开展上门服务和电话咨询。
- (八) 妥善处理购买者的投诉, 接收购买者有关产品修理质量的查询。

第九条 在“三包”有效期内摩托车出现性能故障时, 按以下办法进行修理。

- (一) 购买者凭“三包”凭证和发票到指定的修理单位进行检查、修理。鼓励经销商开展上门修理服务。
- (二) 在销售地未设修理单位的和在异地购买摩托车的, 购买者可与经销商协商解决修理办法及可能存在的运输问题。
- (三) 在“三包”有效期内, 符合本实施细则“三包”修理条件的, 由经销商免费(包括材料费和工时费)修理。

第十条 在“三包”有效期内, 属下列情况之一者, 应为购买者免费更换同型号摩托车:

- (一) 自售出后第 8 日至 15 日内, 车辆出现附件 2 所列性能故障时, 由购买者选择更换或修理摩托车, 经销商应当按购买者的要求进行换货或修理。
- (二) 自售出之日起超过 15 日, 出现附件 2 所列性能故障, 经连续两次修理仍不能正常使用的, 凭经销商提供的修理记录和证明, 由经销商负责为购买者更换摩托车。
- (三) 因未按合同或协议提供零配件, 延误维修时间, 自送修之日起超过 90 日的, 由经销商负责为购买者更换摩托车。

第十一条 销售更换摩托车时, 凡属残次品、不合格产品或修理过的产品均不得提供给购买者。

第十二条 换货后的“三包”有效期自换货之日期重新计算。由经销商在发票背面加盖更换章, 并提供新的“三包”凭证。

第十三条 在“三包”有效期内, 属下列情况之一者, 应当为购买者办理退货:

- (一) 自售出之日起 7 日内, 车辆出现附件 2 所列性能故障时, 购买者可以选择退货、换货或修理; 购买者要求退货时, 经销商应当负责免费为购买者退货, 并按购车发票的价格一次退清货款。
- (二) 符合第十条(一)、(二)、(三)款更换条件, 但销售者无法满足购买者更换同型号摩托车的, 购买者要求退货时, 经销商应当免费为购买者退货, 并按购车发票的价格一次退清货款。
- (三) 符合第十条(一)、(二)、(三)款更换条件, 经销商有同型号摩托车可为购买者更换, 购买者不愿意更换而要求退货的, 经销商予以退货, 但对使用过的摩托车每日按货款 2%收取折旧费。折旧费的日期计算自开具发票之日起至退货之日止, 其中应扣除修理占用时间和因无配件待修时间。

第十四条 自售出之日起7日内退货的，经销商除按上述第十三条规定将费用退还给购买者外，还应承担购买者已缴纳的附加费、车船使用费、保险费、牌照费、行车执照工本费、审验费、养路费等合理费用。

自售出之日起超过7日退货的，经销商只承担上述第十三条规定的费用，其余费用由购买者承担。

第十五条 属下列情况之一的摩托车，不实行“三包”：

- （一）自购车之日起一年以上（以有效发票为准，扣除修理占用或无零配件待修时间）的；
- （二）行驶里程超过6000千米的；
- （三）购买者因未按用户手册的要求使用、维护、保管而造成损坏的；
- （四）非承担“三包”修理者拆动造成损坏；
- （五）无“三包”凭证和有效发票的（能够证明该摩托车在“三包”有效期内的除外）；
- （六）涂改的“三包”凭证或与“三包”凭证上产品型号、车架号、发动机号不符的摩托车；
- （七）因不可抗力造成损坏的。

第十六条 不属于附件2所列性能故障的维修不累计维修次数，在三包期和保修期内，厂家和经销商将提供免费维修，不提供包换或包退服务。

第十七条 因经销商破产、倒闭、兼并、分立的，其“三包”责任按国家有关规定执行。

第十八条 购买者因“三包”问题与经销商、厂家发生纠纷时，可以向消费者协会、质量管理协会用户委员会和其分有关组织申请调解，有关组织应当积极受理。

第十九条 经销商未按本规定执行三包的，购买者可以向北极星公司、产品质量监督部门或者工商行政管理部门申诉，由上述部门责令其按“三包”规定办理。购买者也可以依照《仲裁法》的规定与经销商达成仲裁协议，向国家设立的仲裁机构申请裁决，还可以直接向人民法院起诉。

第二十条 本规定符合国家“三包”法相关规定，由北极星公司解释。

第二十一条 本规定从二零二三年一月一日起实行（2022及之前年款车型依照2022年政策执行）。

附件 1 摩托车三包凭证

三包凭证是摩托车购买者在产品出现质量问题时，享受三包权利的凭证。三包凭证必须包括下列内容：

- | | |
|-------------|----------------|
| (1) 摩托车型号； | (9) 购车日期； |
| (2) 销售单位名称； | (10) 发票号码； |
| (3) 用户姓名； | (11) 修理单位名称； |
| (4) 用户通讯地址； | (12) 修理单位地址； |
| (5) 用户联系电话； | (13) 修理单位电话； |
| (6) 车架号； | (14) 修理单位邮政编码； |
| (7) 发动机号； | (15) 修理单位联系人； |
| (8) 出厂日期； | (16) 维修记录。 |

维修记录项目：送修日期，送修次数，送修故障情况，故障原因故障处理情况及退、换货证明，交验日期，维修（或处理）人员签字。

对维修的车辆，应详细记录每次维修情况和故障处理情况，以备核查并作为进行换货、退货的凭证。

声明：我已经认真阅读上述关于印第安摩托车“三包”规定全部条款，并愿意遵守和接受。

购车人：

印第安摩托车经销商销售人员：

(签字或盖公章)

日期：

日期：

第一联用户留存
第二联经销商留存

附件 2 摩托车性能故障表

| 序号 | 零部件名称 | 故障及情况 |
|----|-------|--|
| 1 | 整 车 | (1) 跑偏, 手握方向把在直线行驶时感到摩托车规律性偏向一方。 |
| | | (2) 整车明显抖动。 |
| 2 | 发 动 机 | (1) 转速失控而飞车, 造成发动机报废。 |
| | | (2) 连杆断。 |
| | | (3) 活塞销断。 |
| | | (4) 活塞破裂。 |
| | | (5) 不能起动。 |
| | | (6) 发动机有明显敲缸声, 活塞裙部拍击气缸壁发出声响, 经调整不能排除。 |
| 3 | 气 缸 盖 | (1) 因结合面不平、气孔、裂纹、火花塞孔滑牙造成的严重漏气。 |
| | | (2) 气门烧蚀, 关闭不严, 经研磨不能排除。 |
| | | (3) 气门座严重烧蚀, 造成关闭不严。 |
| | | (4) 气门锁夹破裂。 |
| | | (5) 气门弹簧破裂。 |
| | | (6) 气门摇臂破裂。 |
| | | (7) 减压阀断。 |
| | | (8) 气缸盖螺栓断。 |
| 4 | 气 缸 体 | (1) 缸体严重破裂, 严重裂纹。 |
| | | (2) 气缸套可见明显拉痕。 |
| | | (3) 活塞与缸套粘连。 |
| 5 | 曲轴箱 | (1) 有裂纹砂眼, 明显漏油、漏气。 |

| 序号 | 零部件名称 | 故障及情况 |
|----|-------|-----------------------------|
| | | (2) 曲轴箱结合面衬垫局部破损, 结合面漏气、漏油。 |
| | | (3) 正时齿轮断齿, 齿面严重破损或剥落。 |
| | | (4) 正时齿轮紧固螺母脱落。 |
| | | (5) 正时链条断裂。 |
| 6 | 活 塞 | (1) 活塞破裂、掉顶、烧顶、卡死。 |
| | | (2) 活塞销卡簧断开、脱落, 引起缸套严重拉伤。 |
| | | (3) 活塞环断。 |
| 7 | 连 杆 | (1) 断裂、变形。 |
| | | (2) 连杆轴承烧蚀、破碎、保持架开裂。 |
| | | (3) 连杆螺栓断、螺母松脱。 |
| 8 | 曲 轴 | (1) 曲轴断裂, 烧蚀、破碎或咬死, 明显弯曲变形。 |
| | | (2) 曲柄销严重磨损、烧蚀。 |
| | | (3) 主轴承烧蚀、卡死、破损、保持架开裂。 |
| | | (4) 输出齿(链)轮严重磨损断齿。 |
| 9 | 凸轮轴 | (1) 断裂。 |
| | | (2) 凸轮严重磨损、烧蚀。 |
| | | (3) 轴径严重磨损。 |
| | | (4) 凸轮轴齿(链)轮断齿, 齿面严重磨损或剥落。 |
| 10 | 消声器 | 焊缝开焊。 |
| 11 | 机油泵 | 卡死。 |

| 序号 | 零部件名称 | 故障及情况 |
|----|-------|---|
| 12 | 离合器 | 机件损坏引起不能切断或不能传递扭矩。 |
| 13 | 变速器 | (1) 轴断或齿轮损坏, 机壳损坏。 |
| | | (2) 各轴承损坏或严重磨损。 |
| | | (3) 变速器拨叉严重磨损, 超过维修极限值, 变形或断裂。 |
| | | (4) 输出链轮轴断, 链轮损坏。 |
| 14 | 减速器 | (1) 减速器损坏。 |
| | | (2) 轴承损坏, 被动齿轮严重磨损、剥落、断齿。 |
| 15 | 轴传动系统 | (1) 传动轴脱落、断、万向节与花键轴脱开, 花键轴扭断或断裂。 |
| | | (2) 传动轴有明显扭曲变形, 严重不平衡。 |
| | | (3) 花键轴因严重磨损而松旷、扭曲变形, 花键严重破损。 |
| | | (4) 传动轴联轴器损坏。 |
| 16 | 车架 | 关键部位裂纹、车架断裂。 |
| 17 | 减震器 | 减震器杆断。 |
| 18 | 悬挂系统 | (1) U型螺栓断, 螺纹损坏。 |
| | | (2) 吊耳断裂、严重变形。 |
| 19 | 车轮 | (1) 轮销严重开裂。 |
| | | (2) 外胎爆裂、龟裂, 在 6000 千米内不正常磨损及严重磨损超过维修极限值。 |
| | | (3) 幅板断裂。 |
| | | (4) 幅条断。 |
| 20 | 制动系统 | (1) 行驶中制动操纵杆断裂。 |

| 序号 | 零部件名称 | 故障及情况 |
|--|-------|--------------------------------------|
| | | (2) 制动钢索断裂。 |
| | | (3) 制动系统停车时失效、无法调整。 |
| | | (5) 制动蹄块断裂。 |
| | | (6) 液压制动系统由于泄漏、气阻、泵压明显降低、钳块卡滞造成制动失效。 |
| 21 | 电气及仪表 | (1) 起动电机损坏，使发动机不能起动。 |
| | | (2) 发电机（或磁电机）损坏，不能发电。 |
| | | (3) 发电机连接端键断，不能发电。 |
| | | (4) 因加工装配等原因造成发电机（或磁电机）转子与定子相碰。 |
| | | (5) 电缆线总成烧坏。 |
| 注：性能故障的判断以摩托车行业标准 QT/T29117. 6—93 为依据。 | | |

| A | | C | |
|--------------------|-----|--------------|---------|
| 关于《用户手册》 | 11 | 护理与保养..... | 44 |
| 加速 | 78 | 搭载乘客..... | 15 |
| 添加冷却液 | 108 | 链条 | |
| AGM 蓄电池充电器 | | 调整 | 113 |
| 建议 | 140 | 对准 | 113 |
| AGM 蓄电池充电 | | 检查 69 | |
| 建议——深度 | | 链条张力..... | 112-113 |
| 放电（小于 3V） | 140 | 活性炭罐..... | 122 |
| AGM 蓄电池充电 | | 检查油位..... | 62 |
| 建议——低电流充电 | 140 | 清洁用品..... | 151 |
| AGM 蓄电池充电 | | 时钟 | 35 |
| 建议表..... | 141 | 离合器手柄..... | 39 |
| AGM 蓄电池保养提示 | 142 | 索引 | |
| 空气滤清器 | | 自由间隙调整 | 123 |
| 更换 | 108 | 润滑 | 124 |
| 环境空气温度 | 34 | 合规声明..... | 8 |
| 防抱死制动系统（ABS） | 40 | 控制台 | 24 |
| 应用程序托盘 | 51 | 控制 | |
| 平均油耗..... | 34 | 左侧控制装置 | 26 |
| B | | 右侧控制装置 | 26 |
| 蓄电池..... | 138 | 控制器 | 50 |
| 安装 | 139 | | |
| 拆除 | 139 | | |
| 蓄电池充电和保养..... | 140 | | |
| 蓄电池电压 | 34 | | |
| 驾驶前..... | 43 | | |
| 摩托车信息 | 47 | | |
| 蓝牙®配对 | 54 | | |
| 制动盘检查/清洁..... | 130 | | |
| 制动液..... | 163 | | |
| 制动液注意事项..... | 125 | | |
| 制动软管/接头 | 125 | | |
| 前制动手柄 | | | |
| 润滑 | 127 | | |
| 制动片检查 | 129 | | |
| 制动器 | | | |
| 液位检查..... | 63 | | |
| 前制动手柄润滑..... | 127 | | |
| 后制动手柄润滑..... | 129 | | |
| 前制动器 | | | |
| 制动片检查 | 129 | | |
| 制动 | 77 | | |
| 磨合期保养 | 82 | | |

| | | | | |
|-----------------------|-------|--------------------|----------------|--------------------|
| 挡位指示灯 | 34 | L | 里程表 | 33 |
| 换挡杆 | 38 | 润滑剂和油液 | 167 | 机油更换 |
| 光泽清面漆表面护理 | 152 | M | 检查油位 | 62 |
| 车辆总重额定值 | 19 | 保养 | 82 | 机油更换程序 |
| 车辆总重额定值 | 19 | 储存过程中的保养 | 154 | 油位 |
| H | | 保养周期 | 84 | 检查 |
| 大灯 | | 保养日志 | 177 | 在美国境外驾驶您的摩托车 |
| 对光调整 | 136 | 主要保养 | 83 | 运行速度和挡位 |
| 对光检查 | 135 | 地图和导航 | 49 | 操作 |
| 拆除大灯灯罩 | 137 | 亚光清面漆表面护理 | 153 | 过温显示和警告指示灯 |
| 拆除大灯 | 137 | 机械离合器检查 | 67 | P |
| 喇叭 | 29 | 媒体开关 | 52 | 停放和遮盖摩托车 |
| I | | 多功能显示器信号装置 | 32 | 驻车 |
| 识别码记录 | 8 | 后视镜 | 40 | 斜坡驻车 |
| 怠速停机 | 75 | 失火检测 | 36 | 软表面驻车 |
| 点火开关/照明开关 | 27 | 改装 | 16 | 摩托车停放 |
| 指示灯 | 32 | 摩托车噪音控制 | 170 | 定期保养 |
| 加拿大工业部 ICES-002 | 8 | 多功能显示器 (MFD) | 33 | 恶劣条件下使用的定义 |
| 瞬时油耗 | 34 | 音乐 | 49 | 驾驶前检查 |
| 组合仪表 | 31、34 | N | 噪音排放系统保修 | 66 |
| K | | 噪音排放系统保修 | 170 | 紧固件 |
| 钥匙识别码 | 7 | O | 前制动手柄检查 | 66 |

| | | | | | |
|---------------|--------|------------------|-------|------------------|-----|
| 后制动踏板检查 | 66 | 概述 | 43-44 | 维修信息..... | 7 |
| 侧撑 | 69 | 更新软件..... | 55 | 维修间隔 | |
| 节气门..... | 67 | 驾乘指挥显示器 | | 保养 | 84 |
| 轮胎状况..... | 63 | 空中更新..... | 55 | 设置..... | 53 |
| 轮胎 | 63、132 | 骑乘高度 | | 推荐换挡点..... | 77 |
| 燃油系统充油驱气..... | 73 | 调整 | 116 | 换挡..... | 75 |
| 防护服..... | 14 | 检查 | 115 | 静止状态时换挡..... | 76 |
| R | | | | | |
| 后制动液..... | 126 | 驾驶信息..... | 48 | 后减震器 | |
| 后制动片 | | 驾驶模式..... | 52 | 预加荷载调整 | 116 |
| 检查 | 129 | 路试 | 82 | 预加荷载检查 | 115 |
| 后制动踏板 | 42、125 | 啮齿动物..... | 154 | 侧撑润滑..... | 125 |
| 后汽缸禁用 | 36 | S | | | |
| 后减震器 | | 挂包 | 16 | 侧撑 | 39 |
| 调整指南..... | 117 | 安全驾驶实践 | 11 | 火花塞 | 135 |
| 后悬架检查 | 67 | 摩托车驾驶具有固有风险..... | 11 | 规格 | 163 |
| 结束车辆储存 | 155 | 维修过程中的安全..... | 81 | 传动链条 | 113 |
| 备用零件..... | 82 | 安全标志..... | 20 | FTR | 157 |
| 安全缺陷报告 | 20 | 安全保养..... | 18 | 车速里程表..... | 32 |
| 驾乘指挥..... | 23 | 安全符号和标示语..... | 4 | 启动发动机..... | 74 |
| 按钮 | 45 | 座椅 | | 转向头检查..... | 121 |
| 图标栏..... | 45 | 安装 | 134 | 关闭发动机..... | 78 |
| | | 拆除 | 134 | 储存区域准备 | 153 |
| | | | | 悬架调节 | |

前叉 119
 后减震器 117
 摆臂/后轮轴检查 118
 开关 25、28、30
 危险警告开关 28
 转向信号灯 28

T

节气门控制手柄 37
 节气门控制检查 122
 轮胎状况 133
 轮胎充气 154
 胎压 63、133
 轮胎更换 132
 胎纹深度 63, 133
 轮胎 63、132
 摩托车运输 17
 触发开关 30
 短距离里程表 33
 故障排除 147

U

更新地图 56
 USB 端口 57

V

车辆排放信息 21

W

保修 165
 保修信息 7
 清洗摩托车 151
 车轮定位 131
 车轮检查 131
 前轮
 拆除/安装 131
 预防翘孤轮功能 40
 挡风玻璃护理（如配备） 152

确定离您最近的经销商，请访问 www.indianmotorcycle.com

印第安摩托车公司

美国明尼苏达州梅迪纳 55 号公路 2100 号

邮编：55340

电话：1-877-204-3697

中国：400-700-3840



出版物编号 9940690，第 02 版

印制于中国

